

## SVARBIOS SAUGOS TAISYKLĖS

Prieš montuodami ir naudodami šį gaminį, įdėmiai perskaitykite, išsiaiškinkite ir laikykitės pateiktų instrukcijų. Išsaugokite ateičiai.

# BASEINAS SU GRAPHITE GRAY PANEL™

13'8" (417cm) & 15'8" (478cm) modeliai



Tik vaizduojamaisiais tikslais.

Nepamirškite išbandyti kitus kokybiškus „Intex“ gaminius: baseinus, priedus baseinams, pripučiamus baseinus ir žaislus, oro lovas ir valtis. Visus šiuos gaminius galite įsigyti parduotuvėje arba aplankę mūsų interneto svetainę. Dėl nuolatinių gaminių tobulinimų, „Intex“ pasilieka teisę keisti gaminio specifikacijas ir išvaizdą, todėl be išankstinio įspėjimo gali būti keičiamas vartotojo vadovas.

# INTEX®

©2023 Intex Marketing Ltd. - Intex Development Co. Ltd. - Intex Recreation Corp. All rights reserved/Tous droits réservés/Todos los derechos reservados/Alle Rechte vorbehalten. Printed in China/Imprimé en Chine/Impreso en China/Gedruckt in China.

®™ Trademarks used in some countries of the world under license from/®™ Marques utilisées dans certains pays sous licence de/ Marcas registradas utilizadas en algunos países del mundo bajo licencia de/Warenzeichen verwendet in einigen Ländern der Welt in Lizenz von/Intex Marketing Ltd. to/à/a/an Intex Development Co. Ltd., Hong Kong & Intex Recreation Corp., P.O. Box 1440, Long Beach, CA 90801 • Distributed in the European Union by/Distribué dans l'Union Européenne par/Distribuido en la unión Europea por/ Vertrieb in der Europäischen Union durch/Intex Trading B.V., Eitenseweg 46, 4706 PB Roosendaal - The Netherlands • Distributed in the UK by Unitex Service (UK) Limited, 21 Holborn Viaduct, London EC1A 2DY, UK. [www.intexcorp.com](http://www.intexcorp.com)

## TURINYS

<b>Įspėjimai / Svarbios saugos taisyklės.....</b>	<b>3-4</b>
<b>Dalys.....</b>	<b>5-6</b>
<b>Surinkimo instrukcijos.....</b>	<b>7-15</b>
<b>Baseino priežiūra ir cheminiai preparatai.....</b>	<b>16</b>
<b>Gedimų nustatymas.....</b>	<b>16</b>
<b>Ilgalaikis saugojimas.....</b>	<b>17</b>
<b>Baseino paruošimas žiemai.....</b>	<b>18</b>
<b>Bendroji informacija apie saugų elgesį vandenyje.....</b>	<b>18</b>
<b>Ribotoji garantija.....</b>	<b>19</b>

### Įvadinis pranešimas:

Dėkojame įsigijus bendrovės „Intex“ baseiną ir aptvarą. Prieš surinkinėdami baseiną ir aptvarą perskaitykite šią instrukciją. Atsižvelgdami į čia pateikiamą informaciją galėsite pailginti baseino eksploatavimo trukmę ir padaryti baseiną saugesnį visos šeimos pramogoms. Baseinui ir aptvarui surinkti reikėtų 2–3 žmonių. Jeigu dalyvauja daugiau žmonių, darbas vyks sparčiau.

Surenkant nereikalingi jokie įrankiai.

# SVARBIOS SAUGOS TAISYKLĖS

Perskaitykite, įsidėmėkite ir tiksliai laikykitės šių instrukcijų prieš montuodami ir naudodami šį gaminį.

## ⚠ ĮSPĖJIMAS

- **Vaikai ir neįgalieji baseinu gali naudotis tik nuolat tinkamai prižiūrimi.**
- Kad į baseiną neteisėtai, netyčia arba be priežiūros negalėtų įlipti žmonių, užsklęskite visas duris, langus ir apsaugines užtvaras.
- Įrenkite apsauginę užtvaramą, kuri neleistų į baseiną patekti mažiems vaikams ir naminiams gyvūnams.
- Baseiną ir jo priedus surinkti ir ardyti gali tik suaugusieji.
- Griežtai draudžiama bet koku būdu šokinėti arba čiuožyne čiuožti į antžeminį baseiną arba bet kurį kitą seklių vandens telkinį.
- Ne ant lygaus, horizontalaus ir kieto paviršiaus įrengtas arba vandens perpildytas baseinas gali sugriūti, todėl jame esantis asmuo gali būti išmestas arba vandens išneštas lauk.
- Nesiremkite, neapžerkite ir nespauskite pripučiamojo žiedo arba viršutinio krašto, nes antraip galite susižeisti arba užlieti aplink baseiną esančią teritoriją. Niekam neleiskite sėdėti ant baseino viršaus, lipti jo šonais arba apsižergti.
- Kai baseinu nesinaudojate, iš jo išimkite ir surinkite visus aplink jį esančius žaislus ir plaukiojimui naudojamus priemones. Baseine esantys daiktai traukia mažų vaikų dėmesį.
- Žaislus, kėdes, stalus ir visus kitus daiktus, ant kurių galėtų užlipti vaikai, laikykite mažiausiai 1,22 metro atstumu nuo baseino.
- Šalia baseino laikykite gelbėjimo priemones ir ant artimiausio telefono aparato užklijuokite lipduką su aiškiai nurodytu gelbėjimo tarnybų numeriu. Gelbėjimo priemonių pavyzdžiai: atitinkamų gelbėjimo tarnybų apro buotas gelbėjimosi ratas su pririšta virve, mažiausiai 3,66 metro ilgio tvirta ir standi kartis.
- Jokiu būdu baseine nesimaudykite vieni ir neleiskite to daryti kitiems.
- Rūpinkitės baseino ir jame esančio vandens švara. Stovint už baseino ribų visada turi būti matomas baseino dugnas.
- Jeigu baseinu naudojate naktį, visus saugos ženklus, kopėčias, baseino dugną ir takus apšvieskite tinkamai įrengtais žibintais.
- Jeigu pavartojote alkoholio arba išgėrėte vaistų, į baseiną nelipkite.
- Pasirūpinkite, kad vaikai nesiartintų prie baseino apdangalų, nes antraip gali įsipainioti, nuskęsti arba kitaip sunkiai susižeisti.
- Prieš naudodamiesi baseinu visiškai nuimkite apdangalą. Po baseino apdangalu palindusių vaikų ir suaugusiųjų visiškai nematyti.
- Jeigu baseine yra žmonių, jį uždengti draudžiama.
- Rūpinkitės, kad baseinas ir jo aplinka būtų švari ir be jokių pašalinių daiktų, nes antraip paslydę arba užkliuvę galite susižeisti.
- Kad visus baseino naudotojus apsaugotumėte nuo vandenyje galinčių būti ligas sukeliančių mikroorganizmų, rūpinkitės baseino vandens dezinfekcija. Negerkite vandens iš baseino. Laikykitės geros higienos taisyklių.
- Visi baseinai ilgainiui dėviasi, todėl būklė prastėja. Tam tikrais atvejais pernelyg arba pirma laiko nusidėvėjęs baseinas gali nustoti tinkamai veikti ir iš jo gali išsilieti didelis kiekis vandens. Dėl šios priežasties labai svarbu baseiną reguliariai ir tinkamai prižiūrėti.
- Baseinas skirtas naudoti tik lauke.
- Jeigu neketinate ilgesnį laiką naudotis baseinu, iš jo išleiskite visą vandenį ir baseiną saugiai padėkite tokioje vietoje, kur jame nesikauptų lietaus arba iš kitur patekęs vanduo. Žr. laikymo nurodymus.
- Naudodamiesi baseinu turite įjungti filtro siurbį ir pasirūpinti, kad per parą visas baseino vanduo bent kartą pasikeistų. Kaip apskaičiuoti reikiamą siurblio veiklos trukmę, žr. siurblio instrukcijoje.

**BASEINO APTVARAI IR APDANGALAI NEGALI PAKEISTI NUOLATINĖS IR TINKAMOS SUAUGUSIŲJŲ PRIEŽIŪROS. KARTU SU BASEINU GELBĖTOJAS NEPATEIKIAMAS! SUAUGUSIEJI PATYS TURI STEBĖTI BASEINĄ IR SAUGOTI VISŲ JAME IR APLINK JĮ ESANČIŲ ASMENŲ, YPAČ VAIKŲ, GYVYBES.**

**NEPAISANT ŠIŲ ĮSPĖJIMŲ GALI BŪTI SUGADINTAS TURTAS, SUNKIAI SUŽEISTI ARBA NETGI ŽŪTI ŽMONĖS.**

### **Patarimas:**

Baseino savininkams gali būti privalu laikytis šalies arba vietos teisės aktų dėl apsaugos nuo vaikų atitvarų, apsauginių aptvarų, apšvietimo ir kitų saugos reikalavimų. Daugiau informacijos turėtumėte kreiptis į vietos valdžios institucijas.

# SVARBIOS SAUGOS TAISYKLĖS

Perskaitykite, įsidėmėkite ir tiksliai laikykitės šių instrukcijų prieš montuodami ir naudodami šį gaminį. Šiuose įspėjimuose, nurodymuose ir saugos rekomendacijose pateikiami kai kurie su poilsiu vandenyje susiję rizikos veiksniai, tačiau jie neapima visos rizikos ir pavojų. Pramogaudami vandenyje visada būkite atsargūs, kliaukitės sveiku protu ir racionaliu mąstymu. Išsaugokite ateičiai. Reikia atidžiai perskaityti, kas parašyta ant pakuotės, ir išsaugoti ateičiai. Jei norite sužinoti daugiau įspėjimų, žr. produktą.

## Bendriej

- Tikrinkite, ar nesurūdijusios smeigės, varžtai ir (arba) veržlės. Norėdami išvengti sužalojimų reguliariai tikrinkite, ar nėra atplaišų ar aštrių kampų, ypač ant pasiekiamų paviršių.

## Nemokančių plaukti sauga

- Silpnai mokančius plaukti ir nemokančius plaukti asmenis visada turi nepertraukiamai, aktyviai ir akylai prižiūrėti kompetentingas suaugęs asmuo (prisiminkite, kad didžiausias pavojus nuskęsti kyla vaikams iki penkerių metų).
- Kiekvieną kartą naudojant baseiną jam prižiūrėti paskirkite kompetentingą suaugusį asmenį.
- Baseine esantys silpnai mokantys plaukti ir nemokantys plaukti asmenys turi dėvėti asmeninę apsauginę įrangą.
- Kai plaukimo baseinas nenaudojamas ar neprižiūrimas, iš jo ir jį supančios aplinkos pašalinkite visus žaislus, kad prie baseino neitų vaikai.

## Saugos įrenginiai

- Rekomenduojama įrengti užtvartą (taip pat, kur reikia, apsaugoti visus langus ir duris), kad į plaukimo baseiną niekas nepatektų be leidimo.
- Užtvartos, baseino dangos, signalizacijos ar panašūs saugos įrenginiai yra naudingos pagalbinės priemonės, tačiau jos nepakeičia nepertraukiamos suaugusio asmens priežiūros.

## Saugos įranga

- Gelbėjimo įrangą (pvz., gelbėjimosi ratą) rekomenduojama laikyti šalia baseino.
- Šalia baseino laikykite veikiančią telefoną ir pagalbos telefono numerių sąrašą.

## Saugus baseino naudojimas

- Visus naudojus, ypač vaikus, skatinkite išmokti plaukti.
- Išmokite atlikti gaivinimą (reanimaciją) ir šias žinias reguliariai atnaujinkite. Dėl to kilus pavojui gali būti išgelbėta gyvybė.
- Visiems baseino naudotojams, įskaitant vaikus, nurodykite, ką daryti pavojaus atveju.
- Niekada nenerkite į seklų vandens telkinį. Tai sukelti rimtos traumos ar mirties pavojų.
- Plaukimo baseinu nesinaudokite pavartoję alkoholio arba vaistų, galinčių pakenkti jūsų sugebėjimui saugiai naudotis baseinu.
- Jei naudojate baseino dangą, ją visiškai nuimkite prieš lipdami į baseiną.
- Vandeni valykite ir laikykitės higienos, kad baseine būnantys žmonės neužsikrėstų su vandeniu susijusiomis ligomis. Vadovaukitės šioje naudotojo instrukcijoje pateikiamomis vandens valymo rekomendacijomis.
- Chemikalus (pvz., vandens valymo ar dezinfekavimo produktus) laikykite vaikams nepasiekiamose vietose.
- Išimamas kopėčias reikia dėti ant horizontalaus paviršiaus.
- Laikykitės visų ant baseino sienelės esančių įspėjimų ir saugos ženklų.

## DALYS

Prieš surinkinėdami gaminį patikrinkite rinkinio sudėtį ir išsiaiškinkite visas dalis.

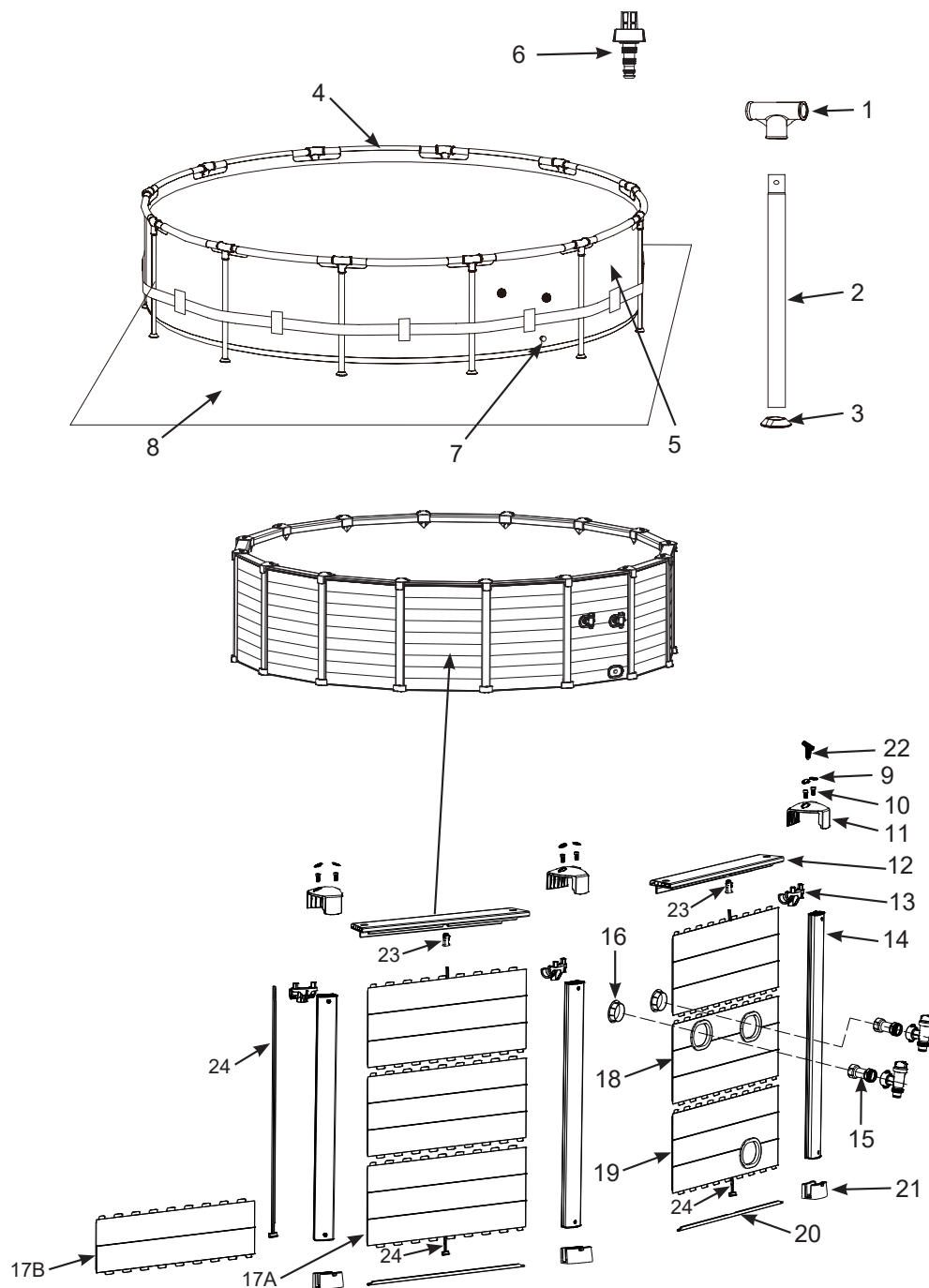

**PASTABA:** Brėžiniai pateikiami tik kaip pavyzdys. Jūsų įsigytas gaminytis gali atrodyti kitaip. Mastelis neišlaikytas.

REG. NR.	APRAŠAS	13'8" x 43" (417cm x 109cm)		15'8" x 49" (478cm x 124cm)	
		KIEKIS	ATSARGINĖS DALIES NR.	KIEKIS	ATSARGINĖS DALIES NR.
1	„T“ FORMOS SUJUNGIMAS	13	12799	15	12799
2	VERTIKALIOJI KOJA	13	12816	15	12818
3	KOJOS GAUBTELIS	13	12138	15	12138
4	HORIZONTALUSIS SKERSINIS	13	12808	15	12808
5	BASEINO DANGA (KARTU PATEIKIAMAS IŠLEIDŽIAMOJO VOŽTUVO GAUBTELIS)	1	13066	1	13067
6	IŠLEIDŽIAMOJI JUNGTIS	1	10201	1	10201
7	IŠLEIDŽIAMOJO VOŽTUVO GAUBTELIS	1	11044	1	11044
8	PAKLOTAS	1	10080	1	18927
9	VANDENIUI NELAUDUS GAUBTELIS (SU 4 PAPILDOM AIS)	30	12172	34	12172
10	VARŽTAS (SU 4 PAPILDOM AIS)	30	12173	34	12173
11	VIRŠUTINĖS SAVARŽOS GAUBTELIS	13	12174	15	12174
12	VIRŠUTINIS BORTAS	13	13058A	15	13058A
13	VIRŠUTINĖ SAVARŽA	13	12907	15	12907
14	ATRAMINIS STULPAS	13	13059	15	13060
15	PLUNŽERINIO VOŽTUVO JUNGTIS	2	11040	2	11040
16	FILTRO VOŽTUVO GAUBTELIS	2	11240	2	11240
17A	ŠONINIS BORTAS A	25	13070	43	13070
17B	ŠONINIS BORTAS B	12	13072	-	-
18	ŠONINIŲ BORTŲ KOMBINACIJA SU DVEJOMIS ANGOMIS	1	13073	1	13073
19	ŠONINIŲ BORTŲ KOMBINACIJA SU VIENA ANGA	1	13057	1	13074
20	APATINIS TURĖKLAS	13	13069A	15	13069A
21	APATINIS GAUBTELIS	13	13062	15	13062
22	VERŽLIARAKTIS	2	11503	2	11503
23	ATRAMINIO STRYPO VIRŠUTINĖ JUNGTIS	13	13266	15	13266
24	ŠONINIO SKYDO ATRAMINIS STRYPAS	13	12970	15	12791

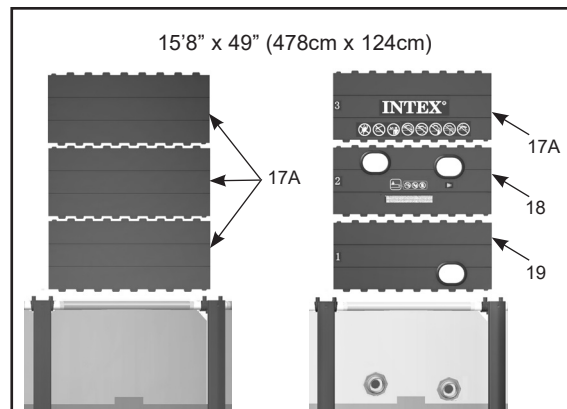
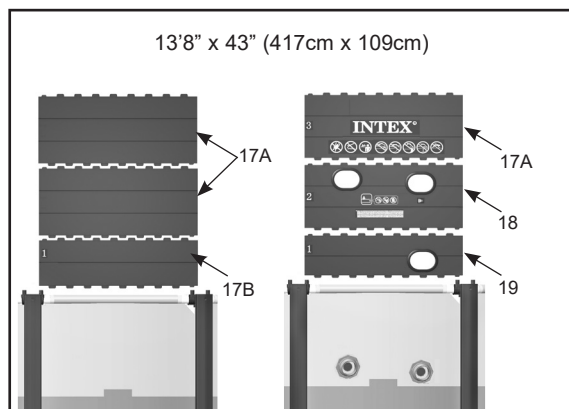

## BASEINO SURINKIMAS

### SVARBI INFORMACIJA, KAIP PASIRINKTI VIETĄ IR PARUOŠTI PAGRINDĄ

#### ĮSPĖJIMAS

- Baseinui pasirinkite tokią vietą, kad galėtumėte užsklēsti visas duris, langus ir apsaugines užtvaras, kad į baseiną neteisėtai, netyčia arba be priežiūros negalėtų įlipti žmonių.
- Įrenkite apsauginę užtvaram, kuri neleistų į baseiną patekti mažiems vaikams ir naminiams gyvūnams.
- Jeigu baseinas įrengtas ne ant lygaus, horizontalaus ir kieto paviršiaus, surenkamas arba pripildomas nesilaikant toliau pateikiamų nurodymų, jis gali sugriūti, todėl jame esantis asmuo gali būti išmestas arba išneštas vandens srovės, todėl gali sunkiai susižeisti, be to, gali būti sugadintas turtas.
- Elektros smūgio pavojus: filtro siurbįjunkite tik į žemintą elektros lizdą su įrengtu įžemėjimo srovės jungtuvu arba liekamosios srovės prietaisu. Kad sumažintumėte elektros smūgio pavojų, jungdami siurbį prie įtampos šaltinio nenaudokite ilginamųjų laidų, laikmačių, kištukų adapterių arba pereinamųjų kištukų. Būtinai tinkamoje vietoje įrenkite elektros lizdą. Laidą išdėstykite taip, kad jo negalėtų sugadinti vejpajovės, gyvatvorių žirklys ir kita įranga. Daugiau įspėjimų ir nurodymų pateikiama filtro siurblio instrukcijoje.
- Rimtos traumos pavojus: nebodykite surinkinėti baseino pučiant stipriam vėjui.

Baseinui pasirinkite vietą lauke, atitinkančią toliau išvardytus reikalavimus.

1. Baseino vieta turi būti visiškai lygi ir horizontali. Baseino negalima įrengti ant šlaito arba nuolaidaus paviršiaus.
2. Žemės paviršius turi būti suplūktas ir pakankamai kietas, kad atlaikytų visiškai įrengto baseino spaudimą ir svorį. Draudžiama baseiną įrengti ant purvo, smėlio, minkštos arba palaidos žemės.
3. Baseino nestatykite ant denio, balkone arba ant platformos, kuri gali įgriūti nuo užpildyto baseino svorio.
4. Tarp baseino ir visų šalia jo esančių daiktų, ant kurių užlipęs vaikas galėtų įlipti į baseiną, turi būti mažiausiai 4 pėdų atstumas.
5. Po baseinu esanti žolė bus pažeista. Chloruotas baseino vanduo gali pakenkti aplinkinei augmenijai.
6. Visų pirma pašalinkite visas agresyvias žoles. Kai kurių rūšių žolė, pavyzdžiui, standžialapė ungždė ir tikroji knisažolė, gali kiurairai peraugti dangą. Per baseino dangą kiurairai peraugusi žolė nėra gamybos defektas, tokiu atveju garantija netaikoma.
7. Šioje srityje po kiekvieno naudojimo ir (arba) ilgalaikio baseino sandėliavimo bus lengviau išleisti vandenį.

## BASEINO SURINKIMAS (tęsinys)

### PAGRINDO PARUOŠIMAS

Baseinui įrengti lauke pasirinkite vietą, kuri būtų ant lygaus betoninio pagrindo. Jei betoninio pagrindo nėra, paruoškite įrengimo vietą vadovaudamiesi toliau pateiktomis instrukcijomis. Prieš atliekant toliau aprašytus pagrindo paruošimo darbus svarbu pasitarti su specialistu (statybininku arba sodininku).

**PASTABA:** Įrankiai kartu nepateikiami.

#### 1. Įrengimo vietos žymėjimas

- Pasirinkę vietą, kur norite statyti baseiną, jos vidurio taške įstatykite kuolą. Prie kuolo vidurio pririškite virvę. Pamatuokite virvės ilgį A, tada prie jos pririškite žymėjimo lazdelę, dažų žymeklį arba piltuvą su miltais. Naudodami virvę ir žymeklį nubrėžkite baseino vietos perimetrą (žr. 1.1 brėžinį).

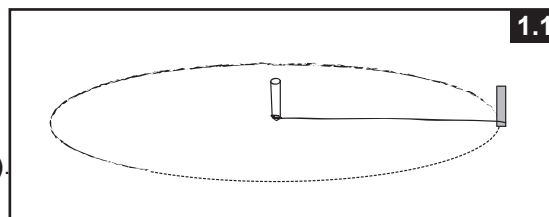

- 417 cm baseino atveju, kai  $A = 221$  cm = žole apaugusios vietos, kurią reikia pašalinti ir išlyginti, plotas.
- 478 cm baseino atveju, kai  $A = 251,5$  cm = žole apaugusios vietos, kurią reikia pašalinti ir išlyginti, plotas. (žr. 1.2 brėžinį).

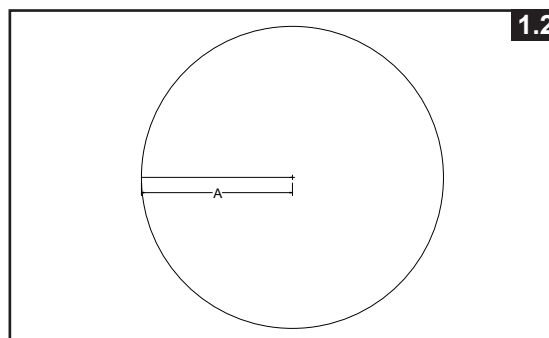

#### 2. Įrengimo vietos valymas

- Iš pažymėtos vietos pašalinkite visą žolę, akmenis ir šakeles. Taip pat pašalinkite per vidurį esantį kuolą ir virvę.

#### 3. Lyginimas

- Nustatykite žemiausią baseino vietos tašką. Išlyginkite visą baseino aikštelę kasdami arba gremždami nelygias vietas iki žemiausio taško. Didesnį pagrindo stabilumą ir tvirtumą užtikrinsite **medžiagą visada pašalindami nuo šlaito viršaus, o ne užpildydami apačią**. Išlyginę visas vietas ir pašalinę žemės perteklių galite užpildyti visas nedideles žemas sritis, kurias reikia sulyginti (naudojant smulkų gruntą). Tada pagrindą visada suspauskite ir išlyginkite (žr. 2.1 brėžinį).

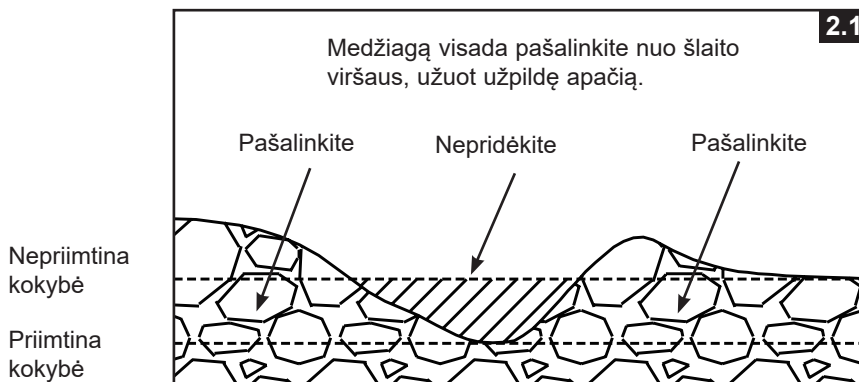



## BASEINO SURINKIMAS (tęsinys)

- Naudokite didelį tiesiklį (aluminio arba medienos) ir gulsčiuoką. Išlyginkite pagrindą išraižydami stačiakampius (arba kvadratus), pastatę šį tiesiklį pasirinktoje ir išvalytoje vietoje (**žr. 2.2 brėžinį**).

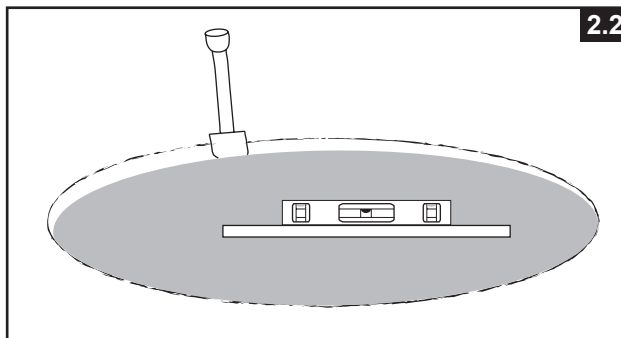

### 4. Užbaigimas

- Ant išvalyto ir lygaus pagrindo paskleiskite daugiausiai 1 cm storio išsijotos žemės sluoksnį. Jį papurkškite vandeniu ir suspauskite (naudodami volą). Dar kartą patikrinkite, ar pagrindas sulygintas tinkamai. Norint tęsti tolimesnius darbus jis turi būti visiškai lygus.

### 5. Kiemo bloko įrengimas

- Įsigykite 13 vnt. kiemo bloką 417 cm baseinui, 15 vnt. kiemo bloką 478 cm baseinui. Mažiausi kiekvieno bloko matmenys turi būti 18 col. x 18 col. x 2 col. Pažymėkite vietą, kur bus užkasami blokai (**žr. 3.1 brėžinį**), tada pažymėtoje vietoje nukaskite 5,08 cm žemės (**žr. 3.2 brėžinį**).
- 417 cm baseino atveju, kai  
 $A = 221 \text{ cm}$  = žole apaugusios vietos, kurią reikia pašalinti ir išlyginti, plotas.  
 $B = 104,1 \text{ cm}$  = atstumas tarp kiekvieno kiemo bloko.  
 478 cm baseino atveju, kai  
 $A = 251,5 \text{ cm}$  = žole apaugusios vietos, kurią reikia pašalinti ir išlyginti, plotas.  
 $B = 104,1 \text{ cm}$  = atstumas tarp kiekvieno kiemo bloko.

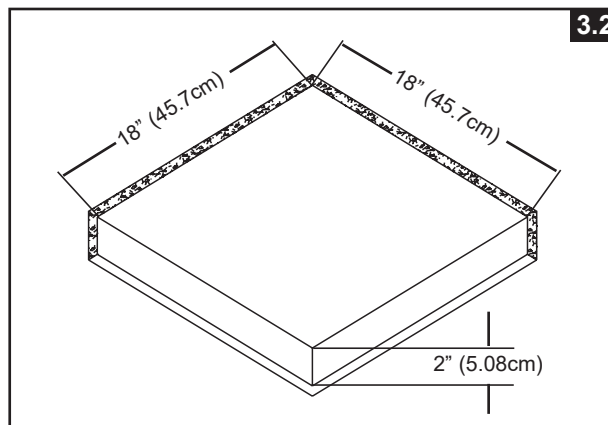
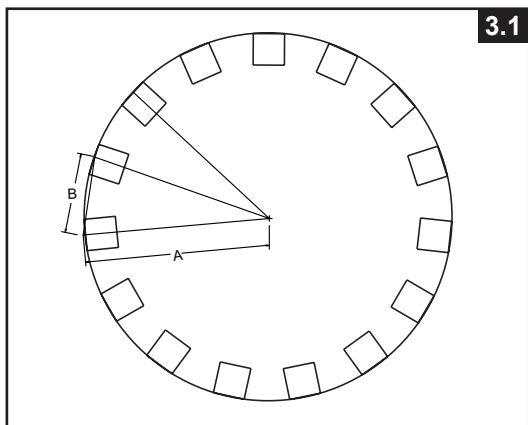

- Viršutinės blokų dalys turi būti lygios su žemės paviršiumi ir paviršiumi bei su visais kiemo blokais, einančiais per visą baseiną (**žr. 3.3 brėžinį**).

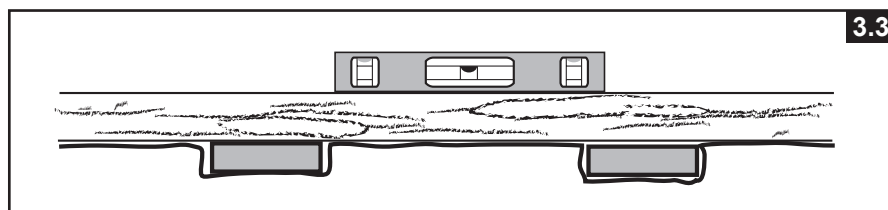

## BASEINO SURINKIMAS (tęsinys)

Kartu su šiuo baseinu galbūt nusipirkote filtro siurbį „Intex Krystal Clear™“. Su šiuo siurbliu pateikiama atskira įrengimo instrukcija. Visų pirma surinkite baseiną, tada – filtro siurbį.

Apytikslė surinkimo trukmė 120 minučių. (Nepamirškite, kad surinkimo trukmė yra apytikslė ir kiekvienu atveju gali skirtis.)

### 1. Dangos paruošimas

- Labai atsargiai atidarykite dėžę, kurioje yra danga, sujungimai, kojos ir kt., kadangi joje galima laikyti baseiną žiemos mėnesiais arba nenaudojant.

- Ištraukite paklotą (8) ir išlankstykite jį išvalytoje zonoje. Tada ištraukite dangą (5) ir išlankstykite ją ant pakloto taip, kad išleidžiamasis vožtuvas būtų nukreiptas į išleidimo sritį. Išleidžiamąjį vožtuvą nukreipkite tolyn nuo namo. Prieš į movos angas įkišdami skersinius (4) leiskite dangai įšilti saulėje.

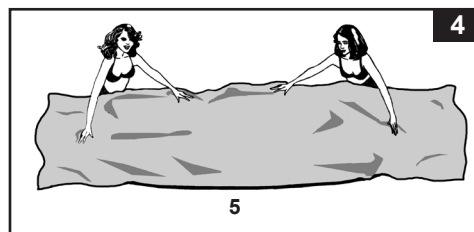

**SVARBU:** baseiną visada surinkinėkite su dar bent dviem žmonėmis. Dangos nevilkite žeme, Nes antraip ji gali būti pažeista ir baseine Atsirasti nuotėkis (žr. 4 brėžinį).

- Surinkdami šią baseino dangą žarnos jungtis ar angas nukreipkite elektros maitinimo šaltinio kryptimi. Išorinis baseino kraštas turi būti siurblio elektros jungčiai pasiekiamoje vietoje.

### 2. Horizontalių strypų sujungimas

- Rėminio baseino kojos (2) ir skersiniai (4) skirstomi į dvi grupes. Horizontaliųjų skersinių skersmuo yra didesnis, jie įstatomi (įstumiami) movos angas, esančias viršutinėje dangos dalyje. Vertikaliųjų kojų skersmuo yra mažesnis. Abi kojos ir skersiniai telpa į „T“ formos sujungimus (1).

**PASTABA:** Prieš įkišdami horizontalius strypus į baseino sienelės rankoves, apibarstykite juos talko milteliais. Taip bus lengviau strypus ištraukti iš sienelės, kai baseiną norėsite išardyti.

- Stumkite horizontalųjį skersinį į movą pradėdami nuo bet kurios vietos, bet visada dirbdami ta pačia kryptimi. Išcentravę strypą paimkite vieną iš „T“ formos jungčių ir prijunkite prie vieno strypo galo. Strypą tvirtai įstumkite į „T“ jungtį. Kartokite šią procedūrą jungdami ratu, kol bus sujungti visi skersiniai ir sujungimai (žr. 5.1 & 5.2 pav.).

**PASTABA:** Jungti svarbu pradėti vienoje vietoje ir tęsti ta pačia kryptimi iki paskutinio sujungimo. Nepradėkite keliose vietose, nes kelis paskutinius strypus bus sunku įstatyti į jungtis.

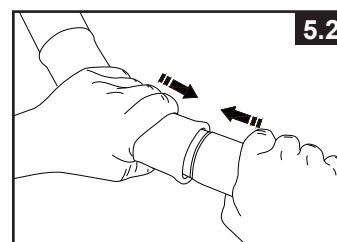
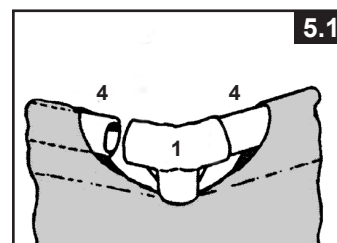

## BASEINO SURINKIMAS (tęsinys)

Gali būti sudėtinga prijungti paskutinį sujungimą. Tai galite padaryti vienu metu apie 5 cm pakeldami paskutinį sujungimą ir skersinį. Tada įstatykite skersinį į sujungimą tuo pačiu metu nuleisdami tas dalis į jų padėtį. Sujungimas lengvai įsistatys į skersinį (žr. 5.3 brėžinį). Prieš sujungdami kojas įsitikinkite, kad būtų visiškai prijungtas paskutinis sujungimas.



### 3. Vertikalių kojų pritvirtinimas

- Pradžioje kiekvienos kojos (3) apačią užkimškite kamšteliu (2). Paguldę su „T“ jungtimis sujungtus strypus ant žemės, prakiškite vieną vertikalią koją pro diržo kilpą baseino sienelės viduryje ir įstumkite kojos viršų į „T“ jungties (1) apatinę angą (žr. 6.1 pav.). Kartokite tą pačią procedūrą, kol pritvirtinsite visas vertikalias kojas.

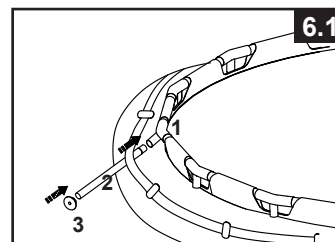

- Pakelkite surinktą konstrukciją ir patikrinkite, ar visos kojos yra vertikaliaje padėtyje (žr. 6.2 pav.). Spustelėkite visas „T“ jungtis žemyn, kad jos tvirtai prisijungtų prie kojų.
- Atsargiai į vidų traukite kojos apačią tol, kol ji bus vertikali ir statmena lygiam paviršiui.

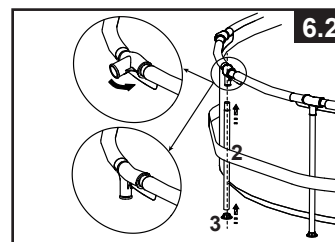

### 4. Baseino pripildymas

- Vadovaudamiesi „Krystal Clear™“ filtro siurblio instrukcija dangoje esančiose angose įrenkite filtro veržles, plokščius guminius filtro tarpiklius ir įsriegtas filtro jungtis. Naudodami filtro vožtuvo gaubtelius (16) įkiškite juos į įsriegtas filtro jungtis iš vidinės baseino pusės, kad pildant nebėgtų vanduo.
- Prieš baseiną užpildant vandeniu reikia įsitikinti, kad jo viduje esantis išleidžiamasis kamštis uždarytas, o išorėje esantis išleidžiamasis gaubtelis sandariai užsuktas. Papildykite baseiną vandeniu ne daugiau nei 2,5 cm. Patikrinkite, ar vienodas vandens lygis.

**SVARBU:** Jeigu vanduo susikaupia vienoje baseino pusėje, vadinasi, baseinas nėra visiškai horizontalus. Ant nevysiškai horizontalaus pagrindo įrengtas baseinas pakrypsta, todėl jo sienos medžiaga išsipučia ir baseinas gali sugriūti. Jeigu baseinas nevysiškai horizontalus, iš jo išleiskite vandenį, išlyginkite įrengimo vietą arba baseiną perkelkite į lygią vietą, tada iš naujo pripildykite baseiną vadovaudamiesi pirmiau pateiktais nurodymais.

- Išstumdydami baseino dugno ir šoninių sienelių sandūros vietas, išlyginkite dugno dangos raukšles (iš baseino vidaus). Arba (iš baseino išorės) suimkite ir traukite baseino dugną į vidų. Jeigu raukšlės susidaro dėl pakloto, du žmonės turi traukti iš priešingų pusių, kad išlygintų raukšles. Šio proceso metu į baseiną įlipti ir iš jo išlipti naudokite tinkamai surinktas baseino kopėčias. Taip pat patikrinkite, ar visos kojos stovi vertikaliai ir statmenai žemei.

- Pripildykite baseiną vandeniu iki movos linijos (žr. 7 brėžinį).

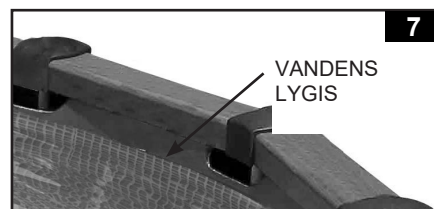

## BASEINO APTVARO SURINKIMAS

Baseino aptvarą pradėkite surinkinėti baseiną užpildę vandeniu ir įsitikinę, kad jis visiškai horizontalus ir visos vertikaliosios kojos įstatytos kiekvieno kiemo bloko viduryje.

### 1. Viršutinės sąvaržos įrengimas

- Iš apačios pritvirtinkite viršutinę sąvaržą (13) prie baseino rėmo „T“ formos sujungimo. Pasirūpinkite, kad abu ant viršutinės sąvaržos esantys varžtai būtų nukreipti į viršų. Šį veiksmą kartokite tol, kol visos viršutinės sąvaržos bus pritvirtintos prie baseino rėmo „T“ formos sujungimų (žr. 8.1 ir 8.2 brėžinius).

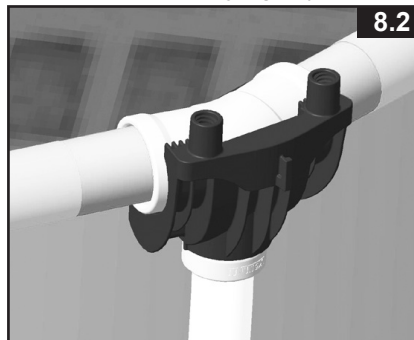
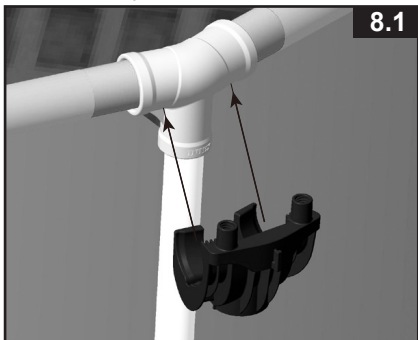

### 2. Apatinio dangtelio ir apatinio turėklo įrengimas

- Pastatykite apatinį gaubtelį (21) ant pagrindo ir sulygiuokite jį su kojos gaubteliu. Visus apatinius gaubtelius įstatykite į reikiamas padėtis.
- Sujunkite apatinį turėklą (20) su dviem apatiniais gaubteliais (21) pradėdami nuo bet kurios vietos, bet visada dirbdami ta pačia kryptimi. Pasirūpinkite kad iš anksto išgręžtos angos apatiniame turėkle užsikabintų už apatiniame gaubtelyje esančių rankenėlių. Kartokite šią procedūrą jungdami ratu, kol bus sujungti visi apatiniai turėklai ir gaubteliai. Pareguliuokite atstumą nuo apatinio gaubtelio iki kojos gaubtelio atsižvelgdami į tai, kad atraminis stulpas (14) po įrengimo stovės vertikaliai (žr. 9.1 ir 9.2 brėžinius).

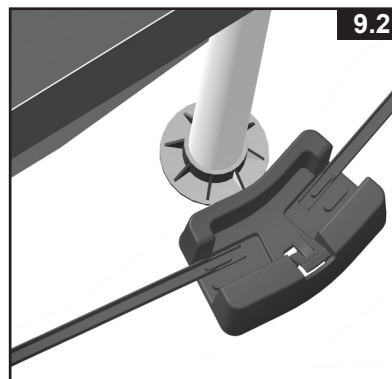
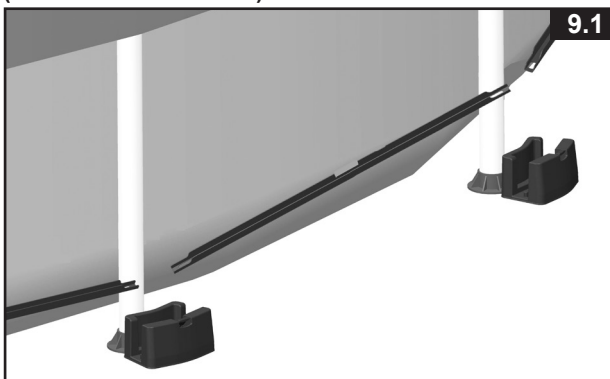

### 3a. Atraminio stulpo įrengimas

- Iš abiejų kiekvieno atraminio stulpo skyrių išimkite kartoninius įdėklus.
- Įstatykite atraminį stulpą (14) į apatinį gaubtelį (21). Šiek tiek pakelkite atraminį stulpą, kad jo viršutinio galo anga užsikabintų už viršutinės sąvaržos briaunos. Norėdami įsitikinti, kad atraminis stulpas tvirtai prijungtas prie viršutinės sąvaržos ir įstatytas į apatinį gaubtelį, pastumkite jį žemyn (žr. 10.1-10.3 brėžinius).
- Šį veiksmą kartokite tol, kol visi atraminiai stulpai bus prijungti prie viršutinių sąvaržų ir apatinių gaubtelių (žr. 10.4 brėžinį).

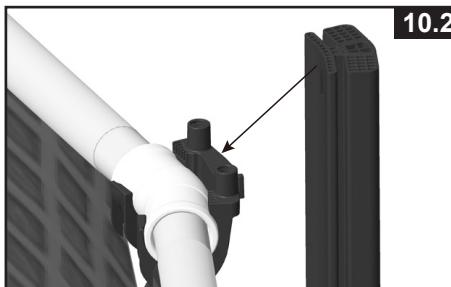
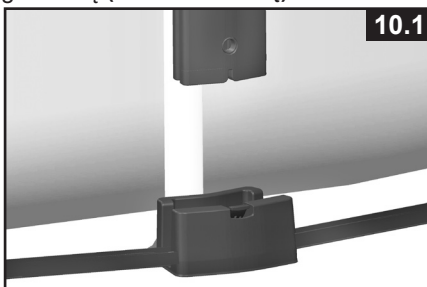

## BASEINO APTVARO SURINKIMAS (tęsinys)



10.3

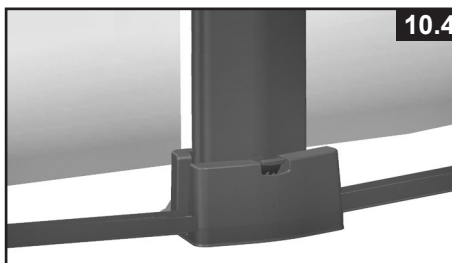

10.4

### 3b. Šoninio skydo atraminių strypų montavimas

- Paimkite šoninį skydo atraminį strypą (24) ir pritvirtinkite strypo galą su plačia sagtimi prie apatinio bėgelio centrinio plyšio (20).
- Pakreipkite šoninio skydo atraminį strypą (24) į priekį ir pritvirtinkite plačią sagtį prie apatinio bėgelio (20), o po to gražinkite atraminį strypą atgal į vertikalią padėtį (žr. 10.5 brėžinį).
- Pakartokite šią procedūrą su visais šoninio skydo atraminiais strypais.

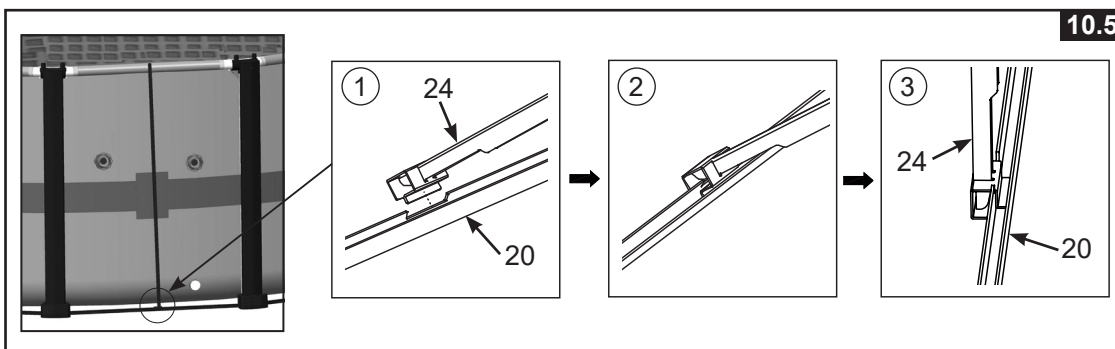

10.5

### 4. Šoninio skydo įrengimas

Šoninių skydų skaičius priklauso nuo jūsų baseino dydžio. Yra du šoniniai skydai, kuriems įrengimo metu reikia ypatingo dėmesio: pirmąjį šoninį skydą reikia įrengti už baseino įleidimo ir išleidimo angų ribų, o antrąjį, įspėjamąjį skydą, reikia įrengti tokioje vietoje, kad prieš lipdami į baseiną jo naudotojai galėtų lengvai pamatyti įspėjimą. Abiejų specialių skydų šoniniai bortai supakuoti atskirai nuo kitų.

#### 4a. Šoninio skydo su angomis įrengimas

- Raskite šoninį skydą su angomis už baseino dangos ribų, kur yra įleidimo ir išleidimo angos. Išpakuokite šoninius bortus ir stumkite šoninių bortų kombinaciją su viena anga (19) žemyn atraminių stulpų link, tada uždėkite ant vertikalaus apatinio turėklo krašto. Vadovaukitės skaičių seka nuo apačios iki viršaus. Borto griovelį reikia visiškai įstatyti į ankstesnio borto įlaidą. Ant šoninių bortų esantys spaudiniai turi būti nukreipti į išorę. Tada stumkite šoninių bortų kombinaciją su dviem angomis (18), pažymėtomis skaičiumi „2“, iki atraminių stulpų ir įstatykite į skaičiumi „1“ pažymėto šoninio borto įlaidą (žr. 11.1 ir 11.2 brėžinį).

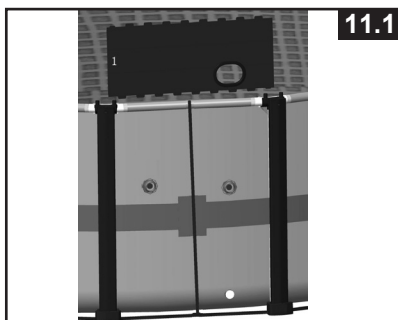

11.1

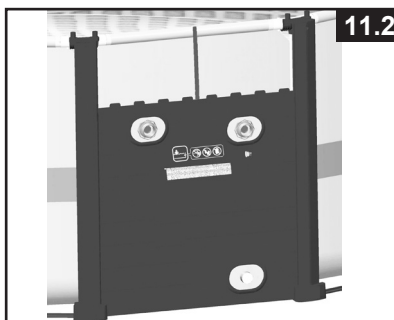

11.2

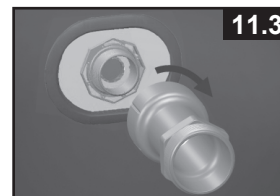

11.3

## BASEINO APTVARO SURINKIMAS (tęsinys)

- Pagal laikrodžio rodyklę prisukite plunžerinio vožtuvo jungtis (15) prie įsriegtų filtro jungčių, kurios jau buvo įrengtos baseino dangoje surenkant baseiną (žr. 11.3 brėžinį). Pagal laikrodžio rodyklę prisukite vožtuvus prie plunžerinio vožtuvo jungčių (15). Kaip aprašyta filtro siurblio instrukcijoje, plunžerinius vožtuvus uždarykite nuleisdami rankenėle žemyn ir, norėdami ją užfiksuoti, pasukite pagal laikrodžio rodyklę. Dabar filtro vožtuvo dangtelius (16) galima ištraukti iš baseino viduje esančių įsriegtų filtro jungčių (žr. 11.4 ir 11.5 brėžinius).
- Norėdami baigti šoninio skydo montavimą įrenkite likusius šoninius bortus, pažymėtus skaičiumi „3“ (žr. 11.6-11.8 brėžinius).

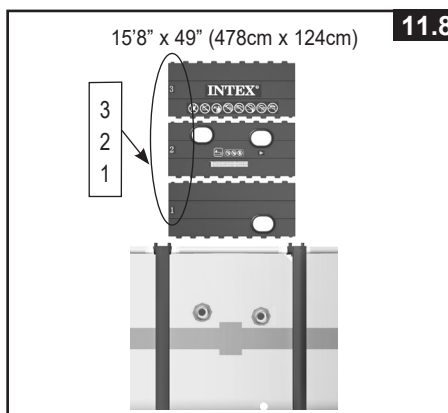
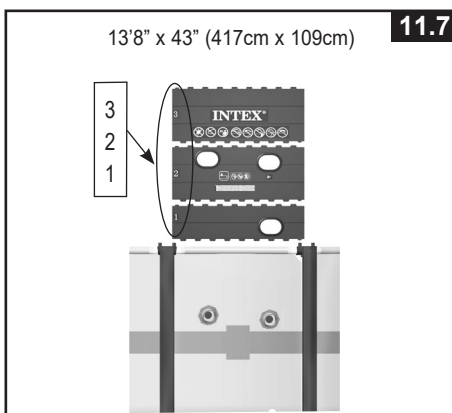

### 4b. Kito šoninio skydo įrengimas

- Šoninius bortus įrenkite po vieną, nuo apačios iki viršaus. Įstatykite pirmojo šoninio borto griovelį į vertikalųjį apatinio turėklo kraštą, o kitų šoninių bortų griovelius – į kiekvieno ankstesnio borto įlaidą. Šoniniai bortai su atspausdintais mediniais polinkiais turi būti nukreipti į išorę (žr. 12.1 ir 12.2 brėžinius).
- 43 colių aukščio baseine pradžioje kiekvienos sekcijos apačioje įstatykite šoninę plokštę B (17B), o po to ant jos viršaus įstatykite dvi šonines plokštes A (17A).

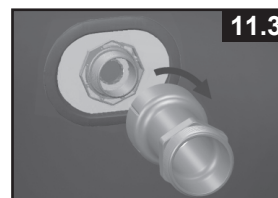
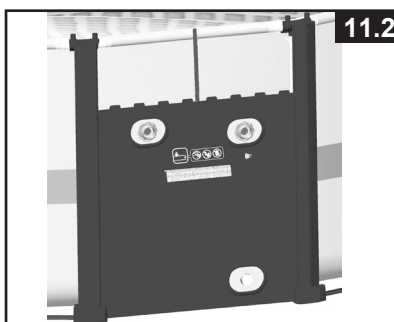
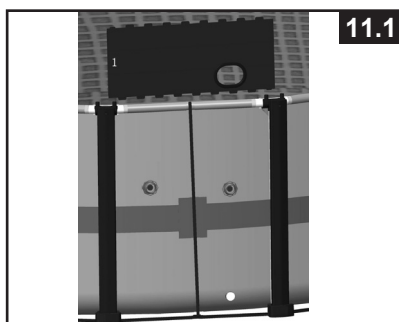

## BASEINO APTVARO SURINKIMAS (tęsinys)

### 5. Viršutinio borto įrengimas

Įkiškite atraminio strypo viršutinę jungtį (23) į angą po viršutinę lentą (12). Pritvirtinkite viršutinę lentą (12) prie šoninės plokštės viršaus ir šoninės plokštės atraminio strypo taip, kad jos abiejuose galuose esančios skylės sutaptų su viršutinių spaustukų (13) veržlėmis. Įsitikinkite, kad griovelis po viršutiniu bortu tvirtai įsitvirtintų viršutinę lentą (12) įlaidoje. Šį veiksmą kartokite tol, kol visi viršutiniai bortai bus pritvirtinti prie viršutinių sąvaržų ir šoninių bortų.

**PASTABA:** Prieš priverždami varžtus patikrinkite, ar šoninio skydo atraminiai strypai (24) įkišti į atitinkamas atraminio strypo viršutines jungtis (23). Yra keturi viršutiniai bortai, ant kurių atspausdinti įspėjimai. Šiuos keturis viršutinius bortus įrenkite taip, kad jie būtų trijų bortų atstumu vienas nuo kito (žr. 13.1-13.3 brėžinius).

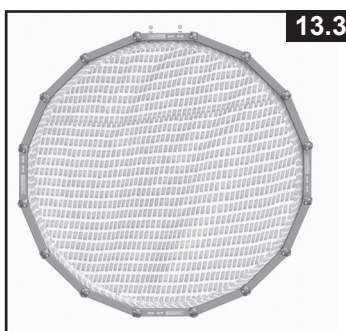
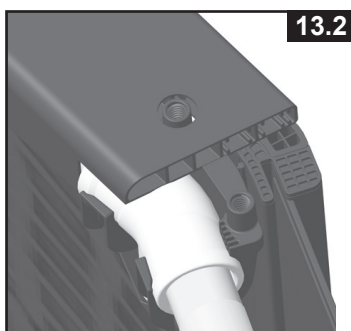
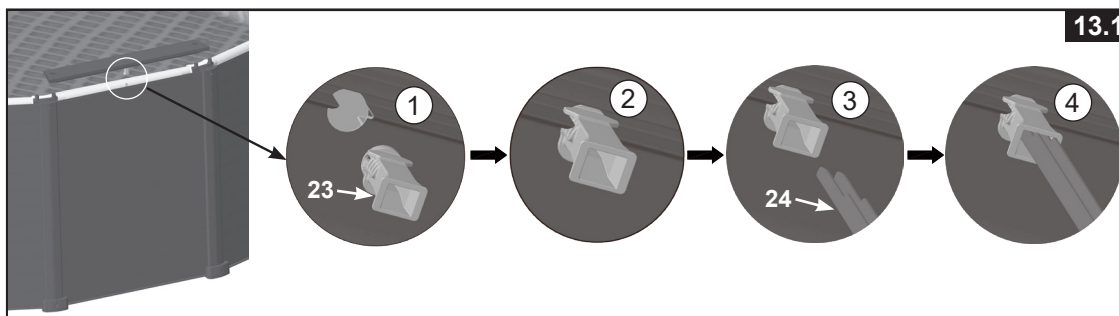

### 6. Viršutinės sąvaržos gaubtelio įrengimas

Dviejų viršutinių bortų sandūros vietoje uždėkite viršutinį sąvaržos gaubtelį (11). Viršutinio sąvaržos gaubtelio briauną įstatykite į angą, esančią atraminio stulpo viršutiniame gale. Sulygiuokite viršutinę angą ant viršutinio sąvaržos gaubtelio su viršutinės sąvaržos veržlėmis. Įstatykite ir įveržkite varžtą (10) į kiekvieną įsriegtą angą naudodami pateiktą veržliaraktį (22), tada uždenkite vandeniu nelaidžius gaubtelius (9). Šį veiksmą kartokite tol, kol prie viršutinių sąvaržų ir atraminio stulpų bus pritvirtinti visi viršutiniai sąvaržos gaubteliai (žr. 14.1-14.3 brėžinius).

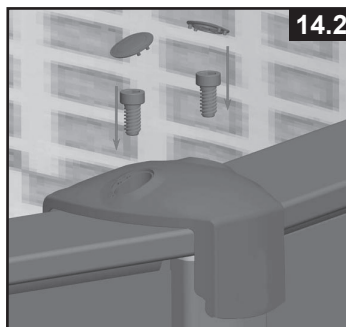
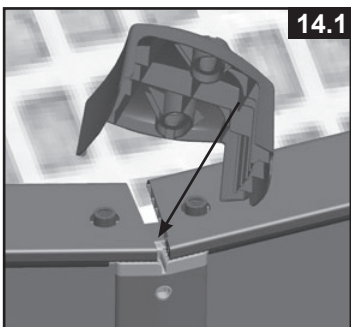

**PASTABA:** Brėžiniai pateikiami tik kaip pavyzdys.

**BASEINO PRIEŽIŪRA IR CHEMINIAI PREPARATAI****DĖMESIO****BŪTINAI LAIKYKITĖS CHEMIKALŲ GAMINTOJO NURODYMŲ, SVEIKATOS IR PAVOJAUS ĮSPĖJIMŲ.**

Jeigu baseine yra žmonių, chemikalų pilti draudžiama. Nepaisant šio nurodymo gali būti sudirginta oda arba akys. Koncentruotas chloro tirpalas gali pažeisti baseino dangą. Bendrovės „Intex Recreation Corp.“, „Intex Development Co. Ltd.“, susijusios bendrovės, jų įgaliotieji agentai ir techninės priežiūros centrai, mažmeninės prekybos atstovai ir darbuotojai pirkėjui arba bet kuriai kitai šaliai neatsako už jokiais išlaidas, patirtas dėl išsiliejusio baseino vandens, prarastų chemikalų arba vandens padarytos žalos. **Pasirūpinkite atsarginėmis filtro kasetėmis. Kas dvi savaites keiskite kasetes.** Visuose mūsų gaminamuose antžeminiuose baseinuose rekomenduojame naudoti bendrovės „Intex“ filtrų siurblių „Krystal Clear™“.

**Vandens priežiūra**

Kad dangą kuo ilgiau nenusidėvėtų ir neprarastų geros išvaizdos, o vanduo būtų švarus, sveikas ir saugus, visų svarbiausia – tinkamai naudojant dezinfekavimo priemones palaikyti reikiamą vandens balansą. Tikrinant ir apdorojant baseino vandenį svarbu taikyti tinkamus metodus. Dėl chemikalų naudojimo, tikrinimo rinkinių ir procedūrų kreipkitės į baseinų priežiūros specialistą. Nepamirškite perskaityti ir vykdyti visas chemikalų gamintojo pateiktas instrukcijas.

1. Saugokite, kad neištirpusių chloro chemikalų nepatektų ant dangos medžiagos. Chemikalų granules arba tabletes visų pirma ištirpinkite kibire vandens, tada supilkite į baseiną. Skystuosius chloro chemikalus nedelsdami gerai išmaišykite baseino vandenyje.
2. Jokiū būdu netaisykite skirtingų chemikalų tarpusavyje. Chemikalus į baseino vandenį pilkite atskirai. Kiekvieną chemikalą gerai ištirpinkite ir tik tada į vandenį pilkite kitą.
3. Kad baseino vandens švara rūpintis būtų lengviau, galite įsigyti bendrovės „Intex“ baseinų graibštą ir baseinų siurblių. Dėl šių priedų kreipkitės į baseinų pardavėją.
4. Baseino negalima plauti aukšto slėgio plovimo aparatu.

**ĮSPĖJIMAS****NEPAMIRŠKITE**

- Kad visus baseino naudotojus apsaugotumėte nuo vandenyje galinčių būti ligas sukeliančių mikroorganizmų, rūpinkitės baseino vandens švara ir dezinfekcija. Negerkite vandens iš baseino. Visada laikykitės geros higienos taisyklių.
- Rūpinkitės baseino ir jame esančio vandens švara. Stovint už baseino ribų visada turi būti matomas baseino dugnas.
- Pasirūpinkite, kad vaikai nesiartintų prie baseino apdangalų, nes antraip gali įsipainioti, nuskęsti arba kitaip sunkiai susižeisti.

**GEDIMŲ NUSTATYMAS**

PROBLEMA	APRAŠAS	PRIEŽASTIS	SPRENDIMAS
DUMBLIAI	<ul style="list-style-type: none"> <li>• Žalsvas vanduo.</li> <li>• Žalios arba juodos dėmės ant baseino dangos.</li> <li>• Baseino dangą slidi ir (arba) nemaloniai kvepia.</li> </ul>	<ul style="list-style-type: none"> <li>• Reikia koreguoti chloro koncentraciją ir pH.</li> </ul>	<ul style="list-style-type: none"> <li>• Atlikdami „smūginę“ procedūrą staigiai padidinkite chloro koncentraciją. Koreguokite pH iki baseinų prekybos įstaigos rekomenduojamos reikšmės.</li> <li>• Išsiurbkite baseino dugną.</li> <li>• Palaikykite reikiamą chloro koncentraciją.</li> </ul>
SPALVOTAS VANDUO	<ul style="list-style-type: none"> <li>• Pirmąkart įpylus chloro vanduo pamėlynuoja, paruduoja arba pajuduoja.</li> </ul>	<ul style="list-style-type: none"> <li>• Chloras oksiduoja vandenyje esantį varį, geležį arba manganą.</li> </ul>	<ul style="list-style-type: none"> <li>• Koreguokite pH iki rekomenduojamos reikšmės.</li> <li>• Palikite įjungtą filtrą, kol vanduo taps skaidrus.</li> <li>• Dažnai keiskite kasetę.</li> </ul>
VANDENYJE PLAUKIOJANČIOS DALELĖS	<ul style="list-style-type: none"> <li>• Vanduo drumstas arba balkšvas.</li> </ul>	<ul style="list-style-type: none"> <li>• Kietas vanduo* dėl pernelyg didelės pH.</li> <li>• Per mažai chloro.</li> <li>• Vandenyje yra pašalinių medžiagų.</li> </ul>	<ul style="list-style-type: none"> <li>• Koreguokite pH reikšmę. Kreipkitės patarimo į baseinų pardavėją.</li> <li>• Tikrinkite, ar tinkama chloro koncentracija.</li> <li>• Valykite arba keiskite filtro kasetę.</li> </ul>
NUOLAT PER MAŽAI VANDENS	<ul style="list-style-type: none"> <li>• Vandens mažiau nei vakar.</li> </ul>	<ul style="list-style-type: none"> <li>• Įplyšusi arba prakiurusi baseino dangą arba žarnos.</li> </ul>	<ul style="list-style-type: none"> <li>• Naudodamiesi remonto rinkiniu užklijuokite.</li> <li>• Ranka priveržkite visus gaubtelius.</li> <li>• Keiskite žarnas.</li> </ul>
NUOSĖDOS BASEINO DUGNE	<ul style="list-style-type: none"> <li>• Baseino dugne yra purvo arba smėlio.</li> </ul>	<ul style="list-style-type: none"> <li>• Baseinas intensyviai naudoja mas, į jį dažnai lipama ir išlipama.</li> </ul>	<ul style="list-style-type: none"> <li>• Bendrovės „Intex“ siurbliu išvalykite baseino dugną.</li> </ul>
PLŪDIRIUOJANČIOS ŠIUKŠLĖS	<ul style="list-style-type: none"> <li>• Lapai, vabzdžiai ir pan.</li> </ul>	<ul style="list-style-type: none"> <li>• Baseinas pernelyg arti medžių.</li> </ul>	<ul style="list-style-type: none"> <li>• Naudokite bendrovės „Intex“ baseinų graibštą.</li> </ul>
ŠONINĖS PLOKŠTĖS PER DAUG IŠLINKĘ Į VIDŲ	<ul style="list-style-type: none"> <li>• Šienelių šoninės plokštės stumiamos į vidų.</li> </ul>	<ul style="list-style-type: none"> <li>• Netinkamai sumontuoti šoninio skydo atraminiai strypai.</li> </ul>	<ul style="list-style-type: none"> <li>• Patikrinkite, ar šoninio skydo atraminis strypas tvirtai įstatytas į apatinį bėgelį ir viršutinę plokštę.</li> </ul>



## ILGALAIKIS SAUGOJIMAS

**STIPRUS LIETUS:** Kad baseinas nebūtų sugadintas ir perpildytas, nedelsdami išleiskite dėl lietaus susidariusį vandens perteklių, dėl kurio vandens lygis pakyla aukščiau leistinos ribos.

### Baseino tuštinimas ir ilgalaikis saugojimas

1. Išsiaiškinkite, ar vietos reglamentuose nėra konkrečių reikalavimų dėl plaukiojimo baseinų vandens šalinimo.
2. Patikrinkite, ar įdėtas baseino viduje esantis išleidžiamasis kamštis.
3. Baseino sienos išorėje nuo išleidžiamojo vožtuvo nusukite gaubtelį.
4. Sodo žarnos lizdinę jungtį prijunkite prie išleidžiamosios jungties.
5. Kitą žarnos galą padėkite vietoje, kur vanduo gali saugiai nutekėti nuo namo ir kitų netoliese esančių statinių.
6. Išleidžiamąją jungtį prijunkite prie išleidžiamojo vožtuvo. **PASTABA: Išleidžiamoji jungtis išstumia išleidžiamąjį kamštį į baseiną ir tuojau pat pradeda tekėti vanduo.**
7. Vandeniui nustojus tekėti, kelkite priešingą baseino pusę, kad ištekėtų visas likęs vanduo ir baseinas visiškai ištuštėtų.
8. Baigę atjunkite žarną ir adapterį.
9. Iš baseino vidaus vėl užkimškite išleidžiamąjį vožtuvą kamščiu.
10. Iš baseino išorės užsukite išleidžiamąjį gaubtelį.
11. Norėdami išrinkti aptvarą ir baseiną bei išimti visas jungiamąsias dalis vykdykite surinkimo instrukcijas atvirkštine tvarka.

**PASTABA: Norėdami išmontuoti šonines plokštes, pakelkite jas aukštyr ir, viršutinei plokštei atsidūrus virš atraminių statramsčių, atsargiai pajudinkite ją į šonus, kad atsilaisvintų.**

**Pakartokite šią procedūrą su visomis šoninėmis plokštėmis (žr. 15.1-15.3 brėžinius).**

12. Prieš padėdami saugoti visiškai išdžiovinkite baseiną ir visas dalis. Prieš sulankstydami saulėje visiškai išdžiovinkite dangą (žr. 16 brėžinį). Dangą pabarstykite talko milteliais, kurie neleis tarpusavyje sulipti vinilo sluoksniams ir sugers pražiūrėtus likučius.
13. Užlenkite dangus kraštus, kad gautumėte kvadratą. Vienoje pusėje du kartus perpus sulenkite šeštadalį dangos. Tą patį padarykite priešingoje pusėje (žr. 17.1 ir 17.2 brėžinius).
14. Sulankstę kraštus abejose pusėse, tiesiog užlenkite vieną ant kitos, tars užverstumėte knygą (žr. 18.1 ir 18.2 brėžinius).
15. Galus užlenkite iki vidurio (žr. 19 brėžinį).
16. Sulenkite, tarsi užversdami knygą, ir galutinai suspauskite dangą (žr. 20 brėžinį).
17. Dangą ir priedus laikykite sausoje vietoje, 0–40 °C temperatūroje.
18. Galima laikyti originalioje pakuotėje.

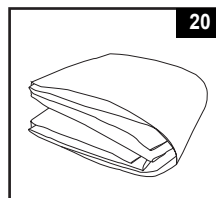
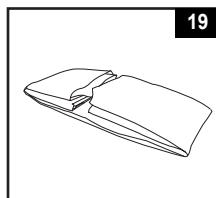
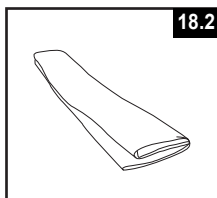
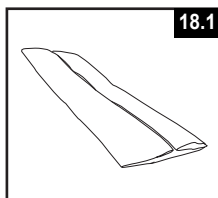
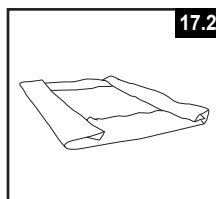
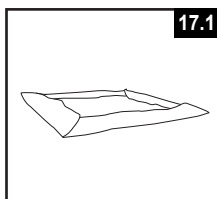
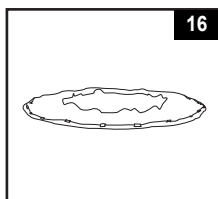
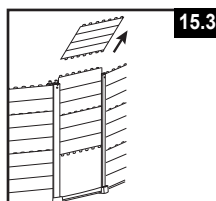
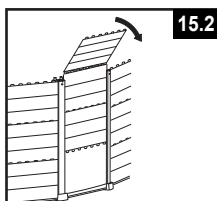
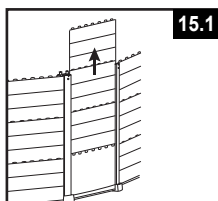

## BASEINO PARUOŠIMAS ŽIEMAI

### Antžeminio baseino ruošimas žiemai

Baigę naudoti baseiną galite lengvai ištuštinti ir laikyti saugioje vietoje. Kad dėl ledo nebūtų sugadintas baseinas ir jo dalys, temperatūrai nukritus žemiau 5 °C reikia išleisti vandenį, išardyti ir tinkamoje vietoje padėti baseiną. Vandeniui užšalus gali staiga prakiurti danga arba sugriūti baseinas. Dar žr. skyriuje „Baseino tuštinimas“.

Jeigu jūsų vietovėje temperatūra niekada nenukrenta žemiau 5 °C ir nuspręstumėte palikti baseiną lauke, atlikite toliau aprašomus paruošiamuosius veiksmus.

1. Kruopščiai išvalykite baseino vandenį. Jeigu baseinas yra „Easy Set“ tipo arba ovalus, pasirūpinkite, kad būtų tinkamai pripūstas viršutinis žiedas.
2. Išimkite graibštą (jeigu yra) arba visus prie srieginės tinklinio filtro jungties prijungtus priedus. Prireikus pakeiskite filtro tinklelį. Prieš padėdami saugoti pasirūpinkite, kad visos priedų dalys būtų švarios ir visiškai sausos.
3. Pateiktu kamščiu iš baseino vidaus užkimškite įleidimo ir išleidimo jungtį (41 cm ir mažesnio dydžio). Uždarykite įleidimo ir išleidimo plunžerinį vožtuvą (43 cm ir didesnio dydžio).
4. Nuimkite ir saugioje vietoje padėkite kopėčias (jeigu yra). Prieš padėdami saugoti pasirūpinkite, kad kopėčios būtų visiškai sausos.
5. Atjunkite žarnas, kuriomis siurblys ir filtras prijungti prie baseino.
6. Įpilkite žiemos laikotarpiui skirtų chemikalų. Naudotini chemikalai ir jų naudojimo būdas skirtingose vietovėse gali labai skirtis, todėl tarkitės su vietos baseinų pardavėju.
7. Baseiną uždenkite bendrovės „Intex“ baseinų apdangalu. **SVARBI PASTABA: BENDROVĖS „INTEX“ BASEINŲ APDANGALAS NĖRA APSAUGINIS APDANGALAS.**
8. Išvalykite siurblį, filtro korpusą ir žarnas, iš jų išleiskite vandenį. Išimkite ir išmeskite seną filtro kasetę. Pasirūpinkite atsargine kasete kitam sezonui.
9. Siurblį ir filtro dalis laikykite saugioje ir sausoje patalpoje, geriausia 0–40 °C temperatūroje.

## BENDROJI INFORMACIJA APIE SAUGŲ ELGESĮ VANDENYJE

Pramogos vandenyje smagios ir stiprina sveikatą. Vis dėlto negalima pamiršti, kad visada yra pavojus susižeisti ar netgi žūti. Kad sumažintumėte pavojų susižeisti, perskaitykite ir laikykitės visų įspėjimų ir nurodymų, pateiktų ant gaminio, pakuotės ir pakuotės lapelyje. Nepamirškite, kad gaminio įspėjimai, instrukcijos ir saugos rekomendacijos apima tik tam tikrus, tačiau ne visus pramogaujant vandenyje tykančius pavojus.

Kad būtumėte saugesni, perskaitykite toliau pateikiamas bendrąsias rekomendacijas, taip pat sužinokite jūsų šalyje pripažintų saugos organizacijų teikiamas rekomendacijas.

- Reikalaukite nuolatinės priežiūros. Kompetentingas suaugusysis turi būti paskirtas „gelbėtoju“ arba stebėtoju, ypač jeigu baseine arba šalia jo yra vaikų.
- Išmokite plaukti.
- Išmokite, kaip atlikti dirbtinį kvėpavimą ir širdies masažą, teikti pirmąją pagalbą.
- Visiems baseino naudotojus prižiūrintiems asmenims paaiškinkite apie galimus pavojus baseine ir apsauginių priemonių, pavyzdžiui, užrakintų durų, atitvarų ir pan., naudojimą.
- Visiems baseino naudotojams, įskaitant vaikus, nurodykite, ką daryti pavojaus atveju.
- Pramogaudami vandenyje visada kliaukitės sveiku protu ir racionaliū mąstymu.
- Prižiūrėkite, prižiūrėkite, prižiūrėkite.

## RIBOTA GARANTIJA

Jūsų „Intex“ baseinas pagamintas naudojant aukščiausios kokybės medžiagas ir darbą. Visi „Intex“ gaminiai prieš išgabenant iš gamyklos buvo patikrinti ir nustatyta, kad jie neturi jokių trūkumų. Ši ribota garantija taikoma tik „Intex“ baseinas.

Ši ribotoji garantija papildo jūsų įstatymines teises bei teisių gynimo priemonės ir jų nepakeičia. Jei ši garantija nesuderinama su jūsų įstatyminėmis teisėmis, pirmenybė teikiama teisėms. Pavyzdžiui, be suteikiamos ribotosios garantijos visoje Europos Sąjungoje taikomi vartotojų teisės aktai suteikia įstatymų numatytą garantiją: daugiau informacijos apie ES mastu taikomus vartotojų teisės aktus rasite apsilankę Europos vartotojų centro svetainėje adresu [http://ec.europa.eu/consumers/ecc/contact\\_en/htm](http://ec.europa.eu/consumers/ecc/contact_en/htm).

Šios Ribotos garantijos nuostatos taikomos tik pirmajam pirkėjui ir nėra perleidžiamos. Ši ribota garantija galioja žemiau nurodytą laikotarpį nuo pirminio įsigijimo datos. Išsaugokite originalų pirkimo kvitą ir šią instrukciją, kad galėtumėte juos pateikti kaip pirkimo įrodymą prie pretenzijų pagal garantiją, priešingu atveju Ribota garantija negalios.

Garantija baseino įklotui ir rėmui - 2 metų

Per aukščiau nurodytą laikotarpį aptikę gamybos broką, kreipkitės į atitinkamą šiame vadove nurodytą „Intex“ aptarnavimo centrą. Jei prekė grąžinama, kaip nurodyta „Intex“ techninės priežiūros centro, ten ji patikrinama ir nustatomas pretenzijos pagrindimas. Jei prekei taikomos šios garantijos nuostatos, ji bus nemokamai taisoma arba keičiama į tokią pačią arba panašią prekę („Intex“ nuožiūra).

Be šios garantijos ir jūsų šalyje galiojančių įstatyminių teisių nenumatomos jokios kitos garantijos. Kiek tai taikoma jūsų šalyje, „Intex“ jokių atveju nebus atsakinga prieš jus arba bet kokią kitą trečiąją šalį dėl tiesioginės arba pasekmės žalos, susidariusios naudojant „Intex“ baseinas arba dėl pačios „Intex“ ar jos atstovų ir darbuotojų veiksmų (įskaitant produkto gamybą). Kai kuriose šalyse arba kai kurių šalių įstatymais neleidžiama atsisakyti arba apriboti atsitiktinę ar tiesioginę žalą, todėl aukščiau nurodytas apribojimas ar išimtis Jums gali būti netaikomas.

Įsidėmėkite, kad ši ribotoji garantija netaikoma toliau nurodytomis aplinkybėmis:

- Jei „Intex“ baseinas naudojamas arba taikomas aplaidžiai, netinkamai arba įvykus nelaimingam atsitikimui, esant netinkamos eksploatacijos, įtampos arba srovės, netinkamos techninės priežiūros arba sandėliavimo;
- Jei „Intex“ baseinas pažeidžiamas dėl nuo „Intex“ nepriklausančių aplinkybių, įskaitant, tačiau neapsiribojant pradūrimu, įplėšimu nudilinimu, įprastu nusidėvėjimu ir žala sukeliančiu gaisro, potvynio, šalčio, lietaus ir kitų išorinių aplinkos jėgų poveikiu;
- Naudojant ne „Intex“ parduotas dalis arba elementus; ir (arba);
- Jei „Intex“ baseinas be įgaliojimo pakeičia, remontuoja arba išrenka ne „Intex“ techninės priežiūros centro darbuotojas.

Pagal šią garantiją nekompensuojamos su baseino vandens praradimu, cheminių medžiagų arba vandens padaryta žala susijusios išlaidos. Ši garantija nėra taikoma jokiems asmens sužalojimams arba bet kokio turto sugadinimui.

Atidžiai perskaitykite šį naudojimo vadovą ir laikykitės visų instrukcijų dėl tinkamos jūsų „Intex“ baseinas eksploatacijos ir priežiūros. Prieš naudodami visuomet patikrinkite savo gaminį. Ribota jūsų gaminio garantija gali būti panaikinta, jei nesilaikysite instrukcijų.