

## SVARBIOS SAUGOS TAISYKLĖS

Prieš montuodami ir naudodami šį gaminį, įdėmiai perskaitykite, išsiaiškinkite ir laikykitės pateiktų instrukcijų. Išsaugokite ateičiai.

# „CLEAR VIEW PRISM FRAME™ PREMIUM“ BASEINAS

14' X 42" (427cm X 107cm)

16' X 48" (488cm X 122cm)



Tik vaizduojamaisiais tikslais.

Nepamirškite išbandyti kitus kokybiškus „Intex“ gaminius: baseinus, priedus baseinams, pripučiamus baseinus ir žaislus, oro lovas ir valtis. Visus šiuos gaminius galite įsigyti parduotuvėje arba aplankę mūsų interneto svetainę.

Dėl nuolatinių gaminių tobulinimų, „Intex“ pasilieka teisę keisti gaminio specifikacijas ir išvaizdą, todėl be išankstinio įspėjimo gali būti keičiamas vartotojo vadovas.

# INTEX®

©2022 Intex Marketing Ltd. - Intex Development Co. Ltd. - Intex Recreation Corp. All rights reserved/Tous droits réservés/Todos los derechos reservados/Alle Rechte vorbehalten. Printed in China/Imprimé en Chine/Impreso en China/Gedruckt in China.

©™ Trademarks used in some countries of the world under license from/©™ Marques utilisées dans certains pays sous licence de/ Marcas registradas utilizadas en algunos países del mundo bajo licencia de/Warenzeichen verwendet in einigen Ländern der Welt in Lizenz von/Intex Marketing Ltd. to/à/a/an Intex Development Co. Ltd., Hong Kong & Intex Recreation Corp., P.O. Box 1440, Long Beach, CA 90801 • Distributed in the European Union by/Distribué dans l'Union Européenne par/Distribuido en la unión Europea por/ Vertrieb in der Europäischen Union durch/Intex Trading B.V., Ettenseweg 46, 4706 PB Roosendaal - The Netherlands • Distributed in the UK by Unitex Service (UK) Limited, 21 Holborn Viaduct, London EC1A 2DY, UK. [www.intexcorp.com](http://www.intexcorp.com)

**TURINYS**

<b>Įspėjimai / Svarbios saugos taisyklės.....</b>	<b>3-4</b>
<b>Dalys.....</b>	<b>5</b>
<b>Surinkimo instrukcijos.....</b>	<b>6-10</b>
<b>Baseino priežiūra ir cheminiai preparatai.....</b>	<b>10</b>
<b>Gedimų nustatymas.....</b>	<b>10</b>
<b>Ilgalaikis Saugojimas.....</b>	<b>11</b>
<b>Baseino paruošimas žiemai.....</b>	<b>12</b>
<b>Bendroji informacija apie saugų elgesį vandenyje.....</b>	<b>12</b>
<b>Ribotoji garantija.....</b>	<b>13</b>

**Įvadinis pranešimas:**

Dėkojame įsigijus bendrovės „Intex“ baseiną ir aptvarą. Prieš surinkinėdami baseiną ir aptvarą perskaitykite šią instrukciją. Atsižvelgdami į čia pateikiamą informaciją galėsite pailginti baseino eksploatavimo trukmę ir padaryti baseiną saugesnį visos šeimos pramogoms. Baseinui ir aptvarui surinkti reikėtų 2–3 žmonių. Jeigu dalyvauja daugiau žmonių, darbas vyks sparčiau.

Surenkant nereikalingi jokie įrankiai.

# SVARBIOS SAUGOS TAISYKLĖS

Perskaitykite, įsidėmėkite ir tiksliai laikykitės šių instrukcijų prieš montuodami ir naudodami šį gaminį.

## ⚠ ĮSPĖJIMAS

- **Vaikai ir neįgalieji baseinu gali naudotis tik nuolat tinkamai prižiūrimi.**
- Kad į baseiną neteisėtai, netyčia arba be priežiūros negalėtų įlipti žmonių, užsklęskite visas duris, langus ir apsaugines užtvaras.
- Įrenkite apsauginę užtvaramą, kuri neleistų į baseiną patekti mažiems vaikams ir naminiams gyvūnams.
- Baseiną ir jo priedus surinkti ir ardyti gali tik suaugusieji.
- Griežtai draudžiama bet koku būdu šokinėti arba čiuožyne čiuožti į antžeminį baseiną arba bet kurį kitą seklių vandens telkinį.
- Ne ant lygaus, horizontalaus ir kieto paviršiaus įrengtas arba vandens perpildytas baseinas gali sugriūti, todėl jame esantis asmuo gali būti išmestas arba vandens išneštas lauk.
- Nesiremkite, neapžerkite ir nespauskite pripučiamojo žiedo arba viršutinio krašto, nes antraip galite susižeisti arba užlieti aplink baseiną esančią teritoriją. Niekam neleiskite sėdėti ant baseino viršaus, lipti jo šonais arba apsižergti.
- Kai baseinu nesinaudojate, iš jo išimkite ir surinkite visus aplink jį esančius žaislus ir plaukiojimui naudojamus priemones. Baseine esantys daiktai traukia mažų vaikų dėmesį.
- Žaislus, kėdes, stalus ir visus kitus daiktus, ant kurių galėtų užlipti vaikai, laikykite mažiausiai 1,22 metro atstumu nuo baseino.
- Šalia baseino laikykite gelbėjimo priemones ir ant artimiausio telefono aparato užklijuokite lipduką su aiškiai nurodytu gelbėjimo tarnybų numeriu. Gelbėjimo priemonių pavyzdžiai: atitinkamų gelbėjimo tarnybų apro buotas gelbėjimosi ratas su pririšta virve, mažiausiai 3,66 metro ilgio tvirta ir standi kartis.
- Jokiu būdu baseine nesimaudykite vieni ir neleiskite to daryti kitiems.
- Rūpinkitės baseino ir jame esančio vandens švara. Stovint už baseino ribų visada turi būti matomas baseino dugnas.
- Jeigu baseinu naudojate naktį, visus saugos ženklus, kopėčias, baseino dugną ir takus apšvieskite tinkamai įrengtais žibintais.
- Jeigu pavartojote alkoholio arba išgėrėte vaistų, į baseiną nelipkite.
- Pasirūpinkite, kad vaikai nesiartintų prie baseino apdangalų, nes antraip gali įsipainioti, nuskęsti arba kitaip sunkiai susižeisti.
- Prieš naudodamiesi baseinu visiškai nuimkite apdangalą. Po baseino apdangalu palindusių vaikų ir suaugusiųjų visiškai nematyti.
- Jeigu baseine yra žmonių, jį uždengti draudžiama.
- Rūpinkitės, kad baseinas ir jo aplinka būtų švari ir be jokių pašalinių daiktų, nes antraip paslydę arba užkliuvę galite susižeisti.
- Kad visus baseino naudotojus apsaugotumėte nuo vandenyje galinčių būti ligas sukeliančių mikroorganizmų, rūpinkitės baseino vandens dezinfekcija. Negerkite vandens iš baseino. Laikykitės geros higienos taisyklių.
- Visi baseinai ilgainiui dėvisi, todėl būklė prastėja. Tam tikrais atvejais pernelyg arba pirma laiko nusidėvėjęs baseinas gali nustoti tinkamai veikti ir iš jo gali išsilieti didelis kiekis vandens. Dėl šios priežasties labai svarbu baseiną reguliariai ir tinkamai prižiūrėti.
- Baseinas skirtas naudoti tik lauke.
- Jeigu neketinate ilgesnį laiką naudotis baseinu, iš jo išleiskite visą vandenį ir baseiną saugiai padėkite tokioje vietoje, kur jame nesikaupytų lietaus arba iš kitur patekęs vanduo. Žr. laikymo nurodymus.
- Naudodamiesi baseinu turite įjungti filtro siurbį ir pasirūpinti, kad per parą visas baseino vanduo bent kartą pasikeistų. Kaip apskaičiuoti reikiamą siurblio veiklos trukmę, žr. siurblio instrukcijose.

**BASEINO APTVARAI IR APDANGALAI NEGALI PAKEISTI NUOLATINĖS IR TINKAMOS SUAUGUSIŲJŲ PRIEŽIŪROS. KARTU SU BASEINU GELBĖTOJAS NEPAKEIKIAMAS! SUAUGUSIEJI PATYS TURI STEBĖTI BASEINĄ IR SAUGOTI VISŲ JAME IR APLINK JĮ ESANČIŲ ASMENŲ, YPAČ VAIKŲ, GYVYBES.**

**NEPAISANT ŠIŲ ĮSPĖJIMŲ GALI BŪTI SUGADINTAS TURTAS, SUNKIAI SUŽEISTI ARBA NETGI ŽŪTI ŽMONĖS.**

### **Patarimas:**

Baseino savininkams gali būti privalu laikytis šalies arba vietos teisės aktų dėl apsaugos nuo vaikų atitvarų, apsauginių aptvarų, apšvietimo ir kitų saugos reikalavimų. Daugiau informacijos turėtumėte kreiptis į vietos valdžios institucijas.

# SVARBIOS SAUGOS TAISYKLĖS

Perskaitykite, įsidėmėkite ir tiksliai laikykitės šių instrukcijų prieš montuodami ir naudodami šį gaminį. Šiuose įspėjimuose, nurodymuose ir saugos rekomendacijose pateikiami kai kurie su poilsiu vandenyje susiję rizikos veiksniai, tačiau jie neapima visos rizikos ir pavojų. Pramogaudami vandenyje visada būkite atsargūs, kliaukitės sveiku protu ir racionaliu mąstymu. Išsaugokite ateičiai. Reikia atidžiai perskaityti, kas parašyta ant pakuotės, ir išsaugoti ateičiai. Jei norite sužinoti daugiau įspėjimų, žr. produktą.

## Bendriej

- Tikrinkite, ar nesurūdijusios smeigės, varžtai ir (arba) veržlės. Norėdami išvengti sužalojimų reguliariai tikrinkite, ar nėra atplaišų ar aštrių kampų, ypač ant pasiekiamų paviršių.

## Nemokančių plaukti sauga

- Silpnai mokančius plaukti ir nemokančius plaukti asmenis visada turi nepertraukiamai, aktyviai ir akylai prižiūrėti kompetentingas suaugęs asmuo (prisiminkite, kad didžiausias pavojus nuskęsti kyla vaikams iki penkerių metų).
- Kiekvieną kartą naudojant baseiną jam prižiūrėti paskirkite kompetentingą suaugusį asmenį.
- Baseine esantys silpnai mokantys plaukti ir nemokantys plaukti asmenys turi dėvėti asmeninę apsauginę įrangą.
- Kai plaukimo baseinas nenaudojamas ar neprižiūrimas, iš jo ir jį supančios aplinkos pašalinkite visus žaislus, kad prie baseino neitų vaikai.

## Saugos įrenginiai

- Rekomenduojama įrengti užtvartą (taip pat, kur reikia, apsaugoti visus langus ir duris), kad į plaukimo baseiną niekas nepatektų be leidimo.
- Užtvartos, baseino dangos, signalizacijos ar panašūs saugos įrenginiai yra naudingos pagalbinės priemonės, tačiau jos nepakeičia nepertraukiamos suaugusio asmens priežiūros.

## Saugos įranga

- Gelbėjimo įrangą (pvz., gelbėjimosi ratą) rekomenduojama laikyti šalia baseino.
- Šalia baseino laikykite veikiančią telefoną ir pagalbos telefono numerių sąrašą.

## Saugus baseino naudojimas

- Visus naudotojus, ypač vaikus, skatinkite išmokti plaukti.
- Išmokite atlikti gaivinimą (reanimaciją) ir šias žinias reguliariai atnaujinkite. Dėl to kilus pavojui gali būti išgelbėta gyvybė.
- Visiems baseino naudotojams, įskaitant vaikus, nurodykite, ką daryti pavojaus atveju.
- Niekada nenerkite į seklų vandens telkinį. Tai sukelti rimtos traumos ar mirties pavojų.
- Plaukimo baseinu nesinaudokite pavartoję alkoholio arba vaistų, galinčių pakenkti jūsų sugebėjimui saugiai naudotis baseinu.
- Jei naudojate baseino dangą, ją visiškai nuimkite prieš lipdami į baseiną.
- Vandenį valykite ir laikykitės higienos, kad baseine būnantys žmonės neužsikrėstų su vandeniu susijusiomis ligomis. Vadovaukitės šioje naudotojo instrukcijoje pateikiamomis vandens valymo rekomendacijomis.
- Chemikalus (pvz., vandens valymo ar dezinfekavimo produktus) laikykite vaikams nepasiekiamose vietose.
- Išimamas kopėčias reikia dėti ant horizontalaus paviršiaus.
- Laikykitės visų ant baseino sienelės esančių įspėjimų ir saugos ženklų.

## DALYS

Prieš surinkinėdami gaminį patikrinkite rinkinio sudėtį ir išsiaiškinkite visas dalis.

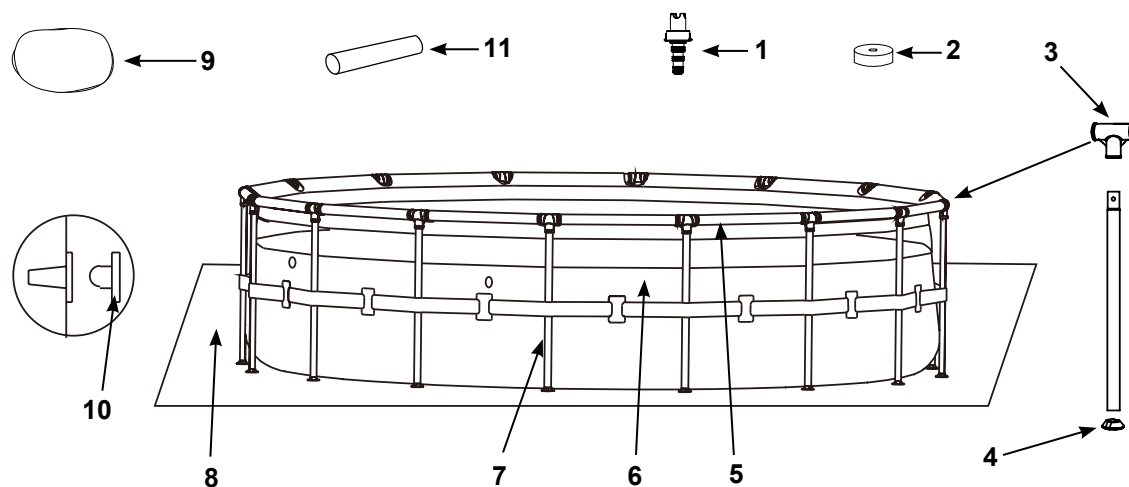

14' (427cm) & 16' (488cm) modelis

**PASTABA:** Brėžiniai pateikiami tik kaip pavyzdys. Jūsų įsigytas gaminys gali atrodyti kitaip. Mastelis neišlaikytas. (Kraščių kiekis gali skirtis priklausomai nuo baseino dydžio).

REG. NR.	APRAŠAS	14' X 42" (427CM X 107CM)		16' X 48" (488CM X 122CM)	
		KIEKIS	ATSARGINĖS DALIES NR.	KIEKIS	ATSARGINĖS DALIES NR.
1	IŠLEIDŽIAMOJI JUNGTIS	1	10201	1	10201
2	IŠLEIDŽIAMOJO VOŽTUVO GAUBTELIS	1	10649	1	11044
3	„T“ FORMOS SUJUNGIMAS	14	12802	16	12802
4	KOJOS GAUBTELIS	14	12465	16	12465
5	HORIZONTALUSIS SKERSINIS	14	12809	16	12809
6	BASEINO DANGA (KARTU PATEIKIAMAS IŠLEIDŽIAMOJO VOŽTUVO GAUBTELIS)	1	13197	1	12971A
7	VERTIKALIOJI KOJA	14	12828	16	12829
8	PAGRINDAS	1	10080	1	18927
9	BASEINO GAUBTAS	1	11054	1	10754
10	KOŠTUVO ANGOS KAIŠTIS (1 PAPILDOMAS)	3	10127	-	-
11	SUVYNIJIMO VAMZDIS	4	13009	2	13009

## BASEINO SURINKIMAS

### SVARBI INFORMACIJA APIE BASEINO MONTAVIMO VIETOS PARINKIMĄ IR PAGRINDO PARUOŠIMĄ

#### ĮSPĖJIMAS

- Baseinui pasirinkite tokią vietą, kad galėtumėte užsklēsti visas duris, langus ir apsaugines užtvargas, kad į baseiną neteisėtai, netyčia arba be priežiūros negalėtų įlipti žmonių.
- Įrenkite apsauginę užtvaram, kuri neleistų į baseiną patekti mažiems vaikams ir naminiams gyvūnams.
- Jeigu baseinas įrengtas ne ant lygaus, horizontalaus ir kieto paviršiaus, surenkamas arba pripildomas nesilaikant toliau pateikiamų nurodymų, jis gali sugriūti, todėl jame esantis asmuo gali būti išmestas arba išneštas vandens srovės, todėl gali sunkiai susižeisti, be to, gali būti sugadintas turtas.
- Elektros smūgio pavojus: filtro siurblij junkite tik į žemintą elektros lizdą su įrengtu įžemėjimo srovės jungtuvu arba liekamosios srovės prietaisu. Kad sumažintumėte elektros smūgio pavojų, jungdami siurblij prie įtampos šaltinio nenaudokite ilginamųjų laidų, laikmačių, kištukų adapterių arba pereinamųjų kištukų. Būtinai tinkamoje vietoje įrenkite elektros lizdą. Laidą išdėstykite taip, kad jo negalėtų sugadinti vejpajovės, gyvatvorių žirkklės ir kita įranga. Daugiau įspėjimų ir nurodymų pateikiama filtro siurblio instrukcijoje.
- Rimtos traumos pavojus: nebadykite surinkinėti baseino pučiant stipriam vėjui.

#### Baseinui pasirinkite vietą lauke, atitinkančią toliau išvardytus reikalavimus:

1. Baseino vieta turi būti visiškai lygi ir horizontali. Baseino negalima įrengti ant šlaito arba nuolaidaus paviršiaus.
2. Žemės paviršius turi būti suplūktas ir pakankamai kietas, kad atlaikytų visiškai įrengto baseino spaudimą ir svorį. Draudžiama baseiną įrengti ant purvo, smėlio, minkštos arba palaidos žemės.
3. Baseino nestatykite ant denio, balkone arba ant platformos, kuri gali įgriūti nuo užpildyto baseino svorio.
4. Tarp baseino ir visų šalia jo esančių daiktų, ant kurių užlipęs vaikas galėtų įlipti į baseiną, turi būti mažiausiai 4 pėdų atstumas.
5. Po baseinu esanti žolė bus pažeista. Chloruotas baseino vanduo gali pakenkti aplinkinei augmenijai.
6. Visų pirma pašalinkite visas agresyvias žoles. Kai kurių rūšių žolė, pavyzdžiui, standžialapė ungzdė ir tikroji knisažolė, gali kiaurai peraugti dangą. Per baseino dangą kiaurai peraugusi žolė nėra gamybos defektas, tokiu atveju garantija netaikoma.
7. Šioje srityje po kiekvieno naudojimo ir (arba) ilgalaikio baseino sandėliavimo bus lengviau išleisti vandenį.

## SVARBU

Prieš leisdami kam nors naudotis baseinu, sukviaskite šeimą. Nustatykite taisykles, kuriose turėtų būti įtraukti bent jau svarbiausi saugos reikalavimai ir bendroji informacija apie saugų elgesį vandenyje. Reguliariai peržiūrėkite šias taisykles su visais baseinu besinaudojančiais asmenimis, tarp jų – ir svečiais.

## BASEINO SURINKIMAS (tęsinys)

### PAGRINDO PARUOŠIMAS

Baseinui įrengti lauke pasirinkite vietą, kuri būtų ant lygaus betoninio pagrindo. Jei betoninio pagrindo nėra, paruoškite įrengimo vietą vadovaudamiesi toliau pateiktomis instrukcijomis. Prieš atliekant toliau aprašytus pagrindo paruošimo darbus svarbu pasitarti su specialistu (statybininku arba sodininku).

**PASTABA:** Įrankiai kartu nepateikiami.

#### 1. Įrengimo vietos žymėjimas

- Pasirinkę vietą, kur norite statyti baseiną, jos vidurio taške įstatykite kuolą. Prie kuolo vidurio priiškite virvę. Pamatuokite virvės ilgį A, tada prie jos priiškite žymėjimo lazdelę, dažų žymeklį arba piltuvą su miltais. Naudodami virvę ir žymeklį nubrėžkite baseino vietos perimetrą (žr. 1 brėžinį).
- A= Žolė apaugusios vietos, kurią reikia pašalinti ir išlyginti, plotas.  
14' (427cm) baseino atveju, A = 7'9" (236.2cm)  
16' (488cm) baseino atveju, A = 8'9" (266.7cm)

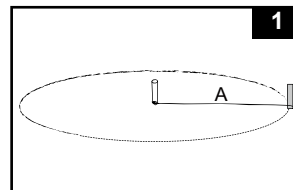

#### 2. Įrengimo vietos valymas

- Iš pažymėtos vietos pašalinkite visą žolę, akmenis ir šakeles. Taip pat pašalinkite per vidurį esantį kuolą ir virvę.

#### 3. Lyginimas

- Nustatykite žemiausią baseino vietos tašką. Išlyginkite visą baseino aikštelę kasdami arba gremždami nelygias vietas iki žemiausio taško. Didesnį pagrindo stabilumą ir tvirtumą užtikrinsite **medžiagą visada pašalindami nuo šlaito viršaus, o ne užpildydami apačią**. Išlyginę visas vietas ir pašalinę žemės perteklių galite užpildyti visas nedideles žemas sritis, kurias reikia sulyginti (naudojant smulkų gruntą). Tada pagrindą visada suspauskite ir išlyginkite (žr. 2.1 brėžinį).
- Naudokite didelį tiesiklį (aliuminio arba medienos) ir gulsčiuką. Išlyginkite pagrindą išraižydami stačiakampius (arba kvadratus), pastatę šį tiesiklį pasirinktoje ir išvalytoje vietoje (žr. 2.2 brėžinį).

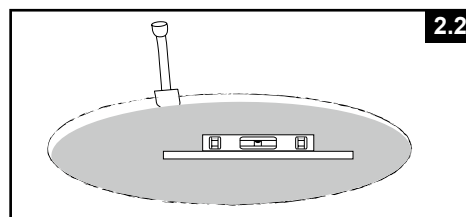
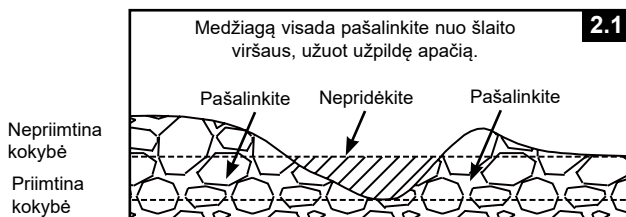

#### 4. Užbaigimas

- Ant išvalyto ir lygaus pagrindo paskleiskite daugiausiai 1 cm storio išsijotos žemės sluoksnį. Jį papurkškite vandeniu ir suspauskite (naudodami volą). Dar kartą patikrinkite, ar pagrindas sulygintas tinkamai. Norint tęsti tolimesnius darbus jis turi būti visiškai lygus.

#### 5. Kiemo bloko įrengimas

- Įsigykite 14 vnt. kiemo bloką 14' baseinui, 16 vnt. kiemo bloką 16' baseinui. Mažiausi kiekvieno bloko matmenys turi būti 18 col. x 18 col. x 2 col. Pažymėkite vietą, kur bus užkasami blokai, B = 3'5" (104.1cm) = Distance between each Patio Block (žr. 3.1 brėžinį), tada pažymėtoje vietoje nukaskite 5,08 cm žemės (žr. 3.2 brėžinį).
- Viršutinės blokų dalys turi būti lygios su žemės paviršiumi ir paviršiumi bei su visais kiemo blokais, einančiais per visą baseiną (žr. 3.3 brėžinį).

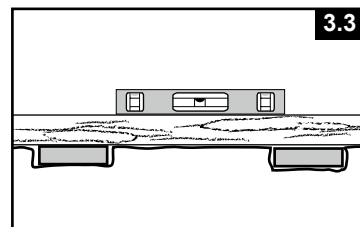
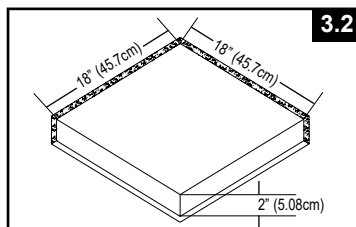
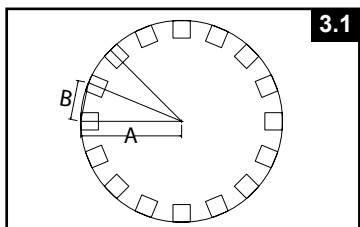

## BASEINO SURINKIMAS (tęsinys)

Kartu su šiuo baseinu galbūt nusipirkote filtro siurblių „Intex Krystal Clear™“. Su šiuo siurbliu pateikiama atskira įrengimo instrukcija. Visų pirma surinkite baseiną, tada – filtro siurblių.

Montavimui paskirkite apytiksliai 30–60 min. (atkreipkite dėmesį, kad nurodyta laiko trukmė yra tik rekomenduojamojo pobūdžio).

### 1. Dangos paruošimas

- Pasirinkite plokščią, lygią vietą, kurioje nebūtų akmenų, šakų ar kitų aštrių objektų, galinčių pradurti baseiną arba sužaloti.
- Labai atsargiai atidarykite dėžutę, kurioje rasite baseino tentą, sujungimo elementus, kojeles ir kt. Nepažeiskite dėžutės, nes vėliau galėsite joje laikyti nenaudojamą baseiną.
- Ištraukite paklotą (8) ir išlankstykite jį išvalytoje zonoje. Tada ištraukite dangą (6) ir išlankstykite ją ant pakloto taip, kad išleidžiamasis vožtuvas būtų nukreiptas į išleidimo sritį. Išleidžiamąjį vožtuvą nukreipkite tolyn nuo namo. Prieš į movos angas įkišdami skersinius (5) leiskite dangai įšilti saulėje.

**SVARBU: baseiną visada surinkinėkite su dar bent dviem žmonėmis. Dangos nevilkite žeme, Nes antraip ji gali būti pažeista ir baseine Atsirasti nuotėkis (žr. 4 brėžinį).**

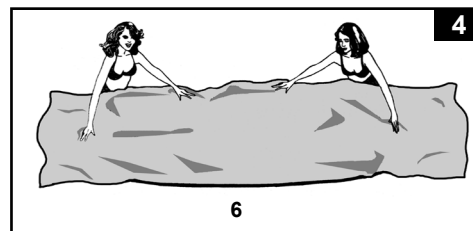

- Surinkdami šią baseino dangą žarnos jungtis ar angas nukreipkite elektros maitinimo šaltinio kryptimi. Išorinis baseino kraštas turi būti siurblio elektros jungčiai pasiekiamoje vietoje.

### 2. Horizontalių strypų sujungimas

- Rėminio baseino kojos (7) ir skersiniai (5) skirstomi į dvi grupes. Horizontaliųjų skersinių skersmuo yra didesnis, jie įstatomi (įstumiami) movos angas, esančias viršutinėje dangos dalyje. Vertikaliųjų kojų skersmuo yra mažesnis. Abi kojos ir skersiniai telpa į „T“ formos sujungimus (3).

**PASTABA: Prieš įkišdami horizontalius strypus į baseino sienelės rankoves, apibarstykite juos talko milteliais. Taip bus lengviau strypus ištraukti iš sienelės, kai baseiną norėsite išardyti.**

- Stumkite horizontalųjį skersinį į movą pradėdami nuo bet kurios vietos, bet visada dirbdami ta pačia kryptimi. Išcentravę strypą paimkite vieną iš „T“ formos jungčių ir prijunkite prie vieno strypo galo. Strypą tvirtai įstumkite į „T“ jungtį. Kartokite šią procedūrą jungdami ratu, kol bus sujungti visi skersiniai ir sujungimai (žr. 5.1 brėžinį).

**PASTABA: Jungti svarbu pradėti vienoje vietoje ir tęsti ta pačia kryptimi iki paskutinio sujungimo.** Nepradėkite keliose vietose, nes kelis paskutinius strypus bus sunku įstatyti į jungtis.

Gali būti sudėtinga prijungti paskutinį sujungimą. Sujungti bus lengviau, jei paskutinę jungtį ir strypą pirmiau patrauksite 4–6 colius (10–15 cm) link savęs. Dabar strypą įstatykite į jungtį ir įstumkite atgal į vietą. Sujungimas lengvai įsistatys į skersinį (žr. 5.2 & 5.3 pav.). Prieš sujungdami kojas įsitikinkite, kad būtų visiškai prijungtas paskutinis sujungimas.

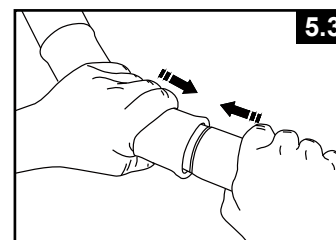
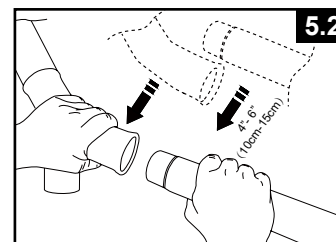
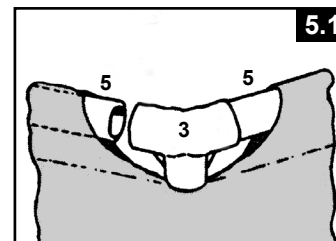



## BASEINO SURINKIMAS (tęsinys)

### 3. Vertikalių kojų pritvirtinimas

- Pradžioje kiekvienos kojos (4) apačią užkimškite kamšteliu (7). Paguldę su „T“ jungtimis sujungtus strypus ant žemės, prakiškite vieną vertikalią koją pro diržo kilpą baseino sienelės viduryje ir įstumkite kojos viršų į „T“ jungties (3) apatinę angą (žr. 6.1 pav.). Kartokite tą pačią procedūrą, kol pritvirtinsite visas vertikalias kojas.

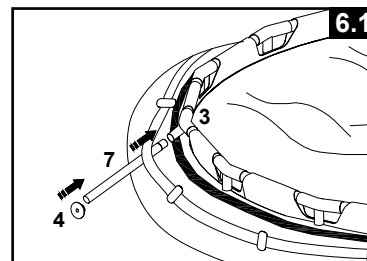

- Pakelkite surinktą konstrukciją ir patikrinkite, ar visos kojos yra vertikaliaje padėtyje (žr. 6.2 pav.). Spustelėkite visas „T“ jungtis žemyn, kad jos tvirtai prisijungtų prie kojų.
- Atsargiai į vidų traukite kojos apačią tol, kol ji bus vertikali ir statmena lygiam paviršiumi.

**PASTABA:** Prieš pildami vandenį, nuimkite apsaugines plėveles nuo skaidrių plokščių baseino viduje ir išorėje. Jei apsauginių plėvelių greitai nenuimsite, jos gali prilipti prie skaidrių plokščių ir jos gali tapti neskaidrios.

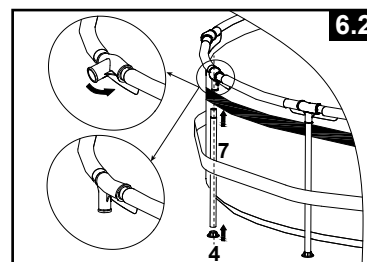

### 4. Baseino pripildymas

- Jei baseinas buvo įsigytas be filtravimo siurblio, naudokite du kaiščius (10) ir užkimškite jais juodas filtravimo siurblio išleidimo angas iš baseino vidaus, kad baseino pripildymo neištekėtų vanduo.

- Prieš baseiną užpildant vandeniu reikia įsitikinti, kad jo viduje esantis išleidžiamasis kamštis uždarytas, o išorėje esantis išleidžiamasis gaubtelis sandariai užsuktas. Papildykite baseiną vandeniu ne daugiau nei 2,5 cm. Patikrinkite, ar vienodas vandens lygis.

**SVARBU:** Jeigu vanduo susikaupia vienoje baseino pusėje, vadinasi, baseinas nėra visiškai horizontalus. Ant nevisiškai horizontalaus pagrindo įrengtas baseinas pakrypsta, todėl jo sienos medžiaga išsipučia ir baseinas gali sugriūti. Jeigu baseinas nevisiškai horizontalus, iš jo išleiskite vandenį, išlyginkite įrengimo vietą arba baseiną perkelkite į lygią vietą, tada iš naujo pripildykite baseiną vadovaudamiesi pirmiau pateiktais nurodymais.

- Išstumdydami baseino dugno ir šoninių sienelių sandūros vietas, išlyginkite dugno dangos raukšles (iš baseino vidaus). Arba (iš baseino išorės) suimkite ir traukite baseino dugną į vidų. Jeigu raukšlės susidaro dėl pakloto, du žmonės turi traukti iš priešingų pusių, kad išlygintų raukšles. Šio proceso metu į baseiną įlipti ir iš jo išlipti naudokite tinkamai surinktas baseino kopėčias. Taip pat patikrinkite, ar visos kojos stovi vertikaliai ir statmenai žemei.

- Užpildykite baseiną vandeniu taip, kad vandens būtų šiek tiek žemiau movos linijos, tačiau 2 coliais (5 cm) aukščiau skaidrių plokščių (žr. 7 brėžinį).

**PASTABA:** Jei norite geresnių rezultatų, vandens turi būti ne mažiau nei iki skaidrios plokštės viršaus.

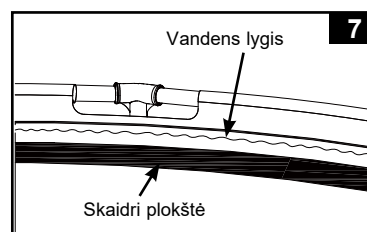

### Svarbi informacija apie skaidrią plokštę:

Siekiant užtikrinti malonius įspūdžius ir ilgalaikį skaidrios plokštės skaidrumą, svarbu laikytis toliau pateiktų nurodymų:

- Siekiant išvengti įbrėžimų, raukšlių ir sulenkimų, kurie gali turėti įtakos skaidrumui, su skaidria plokšte elkitės atsargiai, visų pirma išlankstydami ir montuodami įdėklą.
- Siekiant išvengti vandens linijos žymių, vandens visada turi būti virš skaidrios plokštės.
- Baseino vanduo turi būti švarus ir geros kokybės, patarimų žr. skyrių „Baseino techninė priežiūra ir cheminės priemonės“.
- Retkarčiais nuvalykite skaidrią plokštę, naudokite tik švarų, minkštą ir drėgną rankšluostį, niekada nenaudokite šiukščių arba abrazyvinių valymo priemonių bei chemikalų.
- Nuimdami baseino įdėklą, vykdykite visas įdėklo sulankstymo ir skaidrios plokštės suvyniojimo instrukcijas.

**PASTABA:** Ilgalais saulės spindulių poveikis gali paveikti skaidrios plokštės skaidrumą. Tai normalu.

**BASEINO PRIEŽIŪRA IR CHEMINIAI PREPARATAI****⚠ DĖMESIO**

BŪTINAI LAIKYKITĖS CHEMIKALŲ GAMINTOJO NURODYMŲ, SVEIKATOS IR PAVOJAUS ĮSPĖJIMŲ.

Jeigu baseine yra žmonių, chemikalų pilti draudžiama. Nepaisant šio nurodymo gali būti sudirginta oda arba akys. Koncentruotas chloro tirpalas gali pažeisti baseino dangą. Bendrovės „Intex Recreation Corp.“, „Intex Development Co. Ltd.“, susijusios bendrovės, jų įgaliotieji agentai ir techninės priežiūros centrai, mažmeninės prekybos atstovai ir darbuotojai pirkėjui arba bet kuriai kitai šaliai neatsako už jokiais išlaidas, patirtas dėl išsiliejusio baseino vandens, prarastų chemikalų arba vandens padarytos žalos.

**Pasirūpinkite atsarginėmis filtro kasetėmis. Kas dvi savaites keiskite kasetes.** Visuose mūsų gaminamuose antžeminiuose baseinuose rekomenduojame naudoti bendrovės „Intex“ filtrų siurblių „Krystal Clear™“.

**Vandens priežiūra**

Kad dangą kuo ilgiau nenusidėvėtų ir neprarastų geros išvaizdos, o vanduo būtų švarus, sveikas ir saugus, visų svarbiausia – tinkamai naudojant dezinfekavimo priemones palaikyti reikiamą vandens balansą. Tikrinant ir apdorojant baseino vandenį svarbu taikyti tinkamus metodus. Dėl chemikalų naudojimo, tikrinimo rinkinių ir procedūrų kreipkitės į baseinų priežiūros specialistą. Nepamirškite perskaityti ir vykdyti visus chemikalų gamintojo pateiktas instrukcijas.

1. Saugokite, kad neištirusių chloro chemikalų nepatektų ant dangos medžiagos. Chemikalų granules arba tabletes visų pirma ištirpinkite kibire vandens, tada supilkite į baseiną. Skystuosius chloro chemikalus nedelsdami gerai išmaišykite baseino vandenyje.
2. Jokiū būdu nemišykite skirtingų chemikalų tarpusavyje. Chemikalus į baseino vandenį pilkite atskirai. Kiekvieną chemikalą gerai ištirpinkite ir tik tada į vandenį pilkite kitą.
3. Kad baseino vandens švara rūpintis būtų lengviau, galite įsigyti bendrovės „Intex“ baseinų graibštą ir baseinų siurblių. Dėl šių priedų kreipkitės į baseinų pardavėją.
4. Baseino negalima plauti aukšto slėgio plovimo aparatu.

**⚠ ĮSPĖJIMAS****NEPAMIRŠKITE**

- Kad visus baseino naudotojus apsaugotumėte nuo vandenyje galinčių būti ligas sukeliančių mikroorganizmų, rūpinkitės baseino vandens švara ir dezinfekcija. Negerkite vandens iš baseino. Visada laikykitės geros higienos taisyklių.
- Rūpinkitės baseino ir jame esančio vandens švara. Stovint už baseino ribų visada turi būti matomas baseino dugnas.
- Pasirūpinkite, kad vaikai nesiartintų prie baseino apdangalų, nes antraip gali įsipainioti, nuskęsti arba kitaip sunkiai susižeisti.

**GEDIMŲ NUSTATYMAS**

PROBLEMA	APRAŠAS	PRIEŽASTIS	SPRENDIMAS
DUMBLIAI	<ul style="list-style-type: none"> <li>• Žalsvas vanduo.</li> <li>• Žalios arba juodos dėmės ant baseino dangos.</li> <li>• Baseino dangą slidi ir (arba) nemaloniai kvepia.</li> </ul>	<ul style="list-style-type: none"> <li>• Reikia koreguoti chloro koncentraciją ir pH.</li> </ul>	<ul style="list-style-type: none"> <li>• Atlikdami „smūgine“ procedūrą staigiai padidinkite chloro koncentraciją. Koreguokite pH iki baseinų prekybos įstaigos rekomenduojamos reikšmės.</li> <li>• Išsiurbkite baseino dugną.</li> <li>• Palaikykite reikiamą chloro koncentraciją.</li> </ul>
SPALVOTAS VANDUO	<ul style="list-style-type: none"> <li>• Pirmąkart įpylus chloro vanduo pamėlynuoja, paruduoja arba pajuo duoja.</li> </ul>	<ul style="list-style-type: none"> <li>• Chloras oksiduoja vandenyje esantį varį, geležį arba manganą.</li> </ul>	<ul style="list-style-type: none"> <li>• Koreguokite pH iki rekomenduojamos reikšmės.</li> <li>• Palikite jungtą filtra, kol vanduo taps skaidrus.</li> <li>• Dažnai keiskite kasetę.</li> </ul>
VANDENYJE PLAUKIOJANČIOS DALELĖS	<ul style="list-style-type: none"> <li>• Vanduo drumstas arba balkšvas.</li> </ul>	<ul style="list-style-type: none"> <li>• „Kietas vanduo“ dėl pernelyg didelės pH.</li> <li>• Per mažai chloro.</li> <li>• Vandenyje yra pašalinių medžiagų.</li> </ul>	<ul style="list-style-type: none"> <li>• Koreguokite pH reikšmę. Kreipkitės patarimo į baseinų pardavėją.</li> <li>• Tikrinkite, ar tinkama chloro koncentracija.</li> <li>• Valykite arba keiskite filtro kasetę.</li> </ul>
NUOLAT PER MAŽAI VANDENS	<ul style="list-style-type: none"> <li>• Vandens mažiau nei vakar.</li> </ul>	<ul style="list-style-type: none"> <li>• Įplyšusi arba prakiurusi baseino dangą arba žarnos.</li> </ul>	<ul style="list-style-type: none"> <li>• Naudodamiesi remonto rinkiniu užklijuokite.</li> <li>• Ranka priveržkite visus gaubtelius.</li> <li>• Keiskite žarnas.</li> </ul>
NUOSĖDOS BASEINO DUGNE	<ul style="list-style-type: none"> <li>• Baseino dugne yra purvo arba smėlio.</li> </ul>	<ul style="list-style-type: none"> <li>• Baseinas intensyviai naudoja mas, į jį dažnai lipama ir išlipama.</li> </ul>	<ul style="list-style-type: none"> <li>• Bendrovės „Intex“ siurbliu išvalykite baseino dugną.</li> </ul>
PLŪDIRIUOJANČIOS ŠIUKŠLĖS	<ul style="list-style-type: none"> <li>• Lapai, vabzdžiai ir pan.</li> </ul>	<ul style="list-style-type: none"> <li>• Baseinas pernelyg arti medžių.</li> </ul>	<ul style="list-style-type: none"> <li>• Naudokite bendrovės „Intex“ baseinų graibštą.</li> </ul>

## ILGALAIKIS SAUGOJIMAS

**STIPRUS LIETUS:** Kad baseinas nebūtų sugadintas ir perpildytas, nedelsdami išleiskite dėl lietaus susidariusį vandens perteklių, dėl kurio vandens lygis pakyla aukščiau leistinos ribos.

### Baseino tuštinimas ir ilgalaikis saugojimas

Siekiant apsaugoti įdėklą ir skaidrią plokštę, nepalikite baseino lauke žiemos sezono metu. Daugiau informacijos rasite skyriuje „Pasiruošimas žiemai“.

1. Išsiaiškinkite, ar vietos reglamentuose nėra konkrečių reikalavimų dėl plaukiojimo baseinų vandens šalinimo.
2. Patikrinkite, ar įdėtas baseino viduje esantis išleidžiamasis kamštis.
3. Baseino sienos išorėje nuo išleidžiamojo vožtuvo nusukite gaubtelį.
4. Sodo žarnos lizdinę jungtį prijunkite prie išleidžiamosios jungties (1).
5. Kitą žarnos galą padėkite vietoje, kur vanduo gali saugiai nutekėti nuo namo ir kitų netoliese esančių statinių.
6. Išleidžiamąją jungtį prijunkite prie išleidžiamojo vožtuvo. PASTABA: Išleidžiamoji jungtis išstumia išleidžiamąjį kamštį į baseiną ir tuojau pat pradeda tekėti vanduo.
7. Vandeniui nustojus tekėti, kelkite priešingą baseino pusę, kad ištekėtų visas likęs vanduo ir baseinas visiškai ištuštėtų.
8. Baigę atjunkite žarną ir adapterį.
9. Iš baseino vidaus vėl užkimškite išleidžiamąjį vožtuvą kamščiu.
10. Iš baseino išorės užsukite išleidžiamąjį gaubtelį.
11. Norėdami išrinkti aptvarą ir baseiną bei išimti visas jungiamąsias dalis vykdykite surinkimo instrukcijas atvirkštine tvarka.
12. Prieš padėdami saugoti visiškai išdžiovinkite baseiną ir visas dalis. Prieš sulankstydami saulėje visiškai išdžiovinkite dangą (žr. 8 brėžinį). Dangą pabarstykite talko milteliais, kurie neleis tarpusavyje sulipti vinilo sluoksniams ir sugers pražiūrėtus likučius.
13. Rekomenduojame dirbti 3 ar didesnei žmonių grupei. Perlenkite sienelę horizontaliai per visas dalis be skaidrių plokščių ir ištempkite dugno įdėklą taip, kad jis būtų apvalus. Įkiškite po vieną vyniojimo vamzdelį (11) į abi angas dvisluoksnės sienelės kraštuose (žr. 9 brėžinį). Įsitinkite, kad skaidrios plokštės yra sulenktos (kairė ir dešinė pusės), priešingu atveju, garantijos sąlygos negalios, ir, jei reikia, pareguliuokite įdėklą.
14. Sienelę su vyniojimo vamzdeliais perlenkite horizontaliai per pusę (žr. 10 brėžinį). Įkiškite trečiąjį vyniojimo vamzdelį (11) tarp sulenktų dalių, po to uždėkite ant sulenktos sienelės paskutinįjį vyniojimo vamzdelį (žr. 11 brėžinį). Visi vyniojimo vamzdeliai turi uždengti permatomą sienelės dalį ir neišlysti virš sienelės viršutinio krašto.
15. Švelniai pradėkite vynioti įdėklą, naudodami 2 suvyniojimo vamzdžius nuo vieno galo į kitą (žr. 12 brėžinį). Nesuspauskite įdėklo.
16. Suvyniotą įdėklą du kartus perlenkite per pusę (žr. 13 ir 14 brėžinius). Įsitinkite, kad saugojimo metu skaidri plokštė yra nukreipta į viršų.
17. Laikykite baseino tentą ir priedus sausoje, reguliuojamos temperatūros (nuo 0 iki 40 °C) sandėliavimo vietoje.
18. Galima laikyti originalioje pakuotėje (žr. 15 brėžinį).

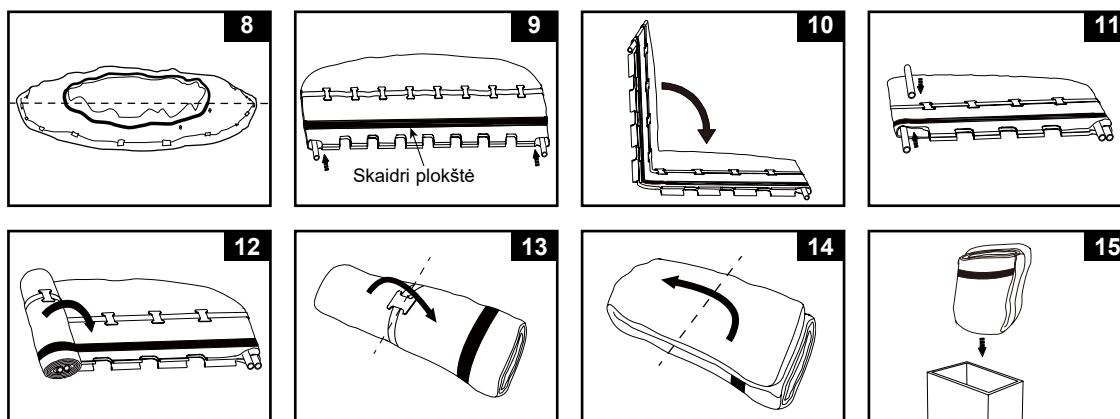

## BASEINO PARUOŠIMAS ŽIEMAI

### Antžeminio baseino ruošimas žiemai

Siekiant apsaugoti įdėklą ir skaidrią plokštę, nepalikite baseino lauke žiemos sezono metu. Vis dėlto, filtravimo sistemą būtina atjungti ir išleisti iš jos vandenį, iš baseino išimti kopėčias ir visus priedus bei tinkamai saugoti, kai temperatūra nukrenta žemiau 32 °F (0 °C), kad nesusiformuotų ledas, kuris gali pažeisti priedus. Baseiną žiemai paruoškite taip, kaip nurodyta toliau:

1. Kruopščiai išvalykite baseino vandenį. Baseine palikite švarų vandenį.
2. Išimkite graibštą (jeigu yra) arba visus prie srieginės tinklinio filtro jungties prijungtus priedus. Prireikus pakeiskite filtro tinklelį. Prieš padėdami saugoti pasirūpinkite, kad visos priedų dalys būtų švarios ir visiškai sausos.
3. Pateiktu kamščiu iš baseino vidaus užkimškite įleidimo ir išleidimo jungtį.
4. Nuimkite ir saugioje vietoje padėkite kopėčias (jeigu yra). Prieš padėdami saugoti pasirūpinkite, kad kopėčios būtų visiškai sausos.
5. Atjunkite žarnas, kuriomis siurblys ir filtras prijungti prie baseino.
6. Įpilkite žiemos laikotarpiui skirtų chemikalų. Naudotini chemikalai ir jų naudojimo būdas skirtingose vietovėse gali labai skirtis, todėl tarkitės su vietos baseinų pardavėju.
7. Baseiną uždenkite bendrovės „Intex“ baseinų apdangalu. **SVARBI PASTABA: BENDROVĖS „INTEX“ BASEINŲ APDANGALAS NĖRA APSAUGINIS APDANGALAS.**
8. Išvalykite siurblių, filtro korpusą ir žarnas, iš jų išleiskite vandenį. Išimkite ir išmeskite seną filtro kasetę. Pasirūpinkite atsargine kasete kitam sezonui.
9. Siurblių ir filtro dalis laikykite saugioje ir sausoje patalpoje, geriausia 0–40 °C temperatūroje.

## BENDROJI INFORMACIJA APIE SAUGŲ ELGESĮ VANDENYJE

Pramogos vandenyje smagios ir stiprina sveikatą. Vis dėlto negalima pamiršti, kad visada yra pavojus susižeisti ar netgi žūti. Kad sumažintumėte pavojų susižeisti, perskaitykite ir laikykitės visų įspėjimų ir nurodymų, pateiktų ant gaminio, pakuotės ir pakuotės lapelyje. Nepamirškite, kad gaminio įspėjimai, instrukcijos ir saugos rekomendacijos apima tik tam tikrus, tačiau ne visus pramogaujant vandenyje tykančius pavojus.

Kad būtumėte saugesni, perskaitykite toliau pateikiamas bendrąsias rekomendacijas, taip pat sužinokite jūsų šalyje pripažintų saugos organizacijų teikiamas rekomendacijas:

- Reikalaukite nuolatinės priežiūros. Kompetentingas suaugusysis turi būti paskirtas „gelbėtoju“ arba stebėtoju, ypač jeigu baseine arba šalia jo yra vaikų.
- Išmokite plaukti.
- Išmokite, kaip atlikti dirbtinį kvėpavimą ir širdies masažą, teikti pirmąją pagalbą.
- Visiems baseino naudotojus prižiūrintiems asmenims paaiškinkite apie galimus pavojus baseine ir apsauginių priemonių, pavyzdžiui, užrakintų durų, atitvarų ir pan., naudojimą.
- Visiems baseino naudotojams, įskaitant vaikus, nurodykite, ką daryti pavojaus atveju.
- Pramogaudami vandenyje visada kliaukitės sveiku protu ir racionalių mąstymu.
- Prižiūrėkite, prižiūrėkite, prižiūrėkite.

## RIBOTA GARANTIJA

Jūsų „Intex“ baseinas pagamintas naudojant aukščiausios kokybės medžiagas ir darbą. Visi „Intex“ gaminiai prieš išgabenant iš gamyklos buvo patikrinti ir nustatyta, kad jie neturi jokių trūkumų. Ši ribota garantija taikoma tik „Intex“ baseinas.

Ši ribotoji garantija papildo jūsų įstatymines teises bei teisių gynimo priemonės ir jų nepakeičia. Jei ši garantija nesuderinama su jūsų įstatyminėmis teisėmis, pirmenybė teikiama teisėms. Pavyzdžiui, be suteikiamos ribotosios garantijos visoje Europos Sąjungoje taikomi vartotojų teisės aktai suteikia įstatymų numatytą garantiją: daugiau informacijos apie ES mastu taikomus vartotojų teisės aktus rasite apsilankę Europos vartotojų centro svetainėje adresu [http://ec.europa.eu/consumers/ecc/contact\\_en/htm](http://ec.europa.eu/consumers/ecc/contact_en/htm).

Šios Ribotos garantijos nuostatos taikomos tik pirmajam pirkėjui ir nėra perleidžiamos. Ši ribota garantija galioja žemiau nurodytą laikotarpį nuo pirminio įsigijimo datos. Išsaugokite originalų pirkimo kvitą ir šią instrukciją, kad galėtumėte juos pateikti kaip pirkimo įrodymą prie pretenzijų pagal garantiją, priešingu atveju Ribota garantija negalios.

Garantija baseino įklotui ir rėmui - 1 metai

Per aukščiau nurodytą laikotarpį aptikę gamybos broką, kreipkitės į atitinkamą šiame vadove nurodytą „Intex“ aptarnavimo centrą. Jei prekė gražinama, kaip nurodyta „Intex“ techninės priežiūros centro, ten ji patikrinama ir nustatomas pretenzijos pagrindimas. Jei prekei taikomos šios garantijos nuostatos, ji bus nemokamai taisoma arba keičiama į tokią pačią arba panašią prekę („Intex“ nuožiūra).

Be šios garantijos ir jūsų šalyje galiojančių įstatyminių teisių nenumatomos jokios kitos garantijos. Kiek tai taikoma jūsų šalyje, „Intex“ jokių atveju nebus atsakinga prieš jus arba bet kokią kitą trečiąją šalį dėl tiesioginės arba pasekminės žalos, susidariusios naudojant „Intex“ baseinas arba dėl pačios „Intex“ ar jos atstovų ir darbuotojų veiksmų (įskaitant produkto gamybą). Kai kuriose šalyse arba kai kurių šalių įstatymais neleidžiama atsisakyti arba apriboti atsitiktinę ar tiesioginę žalą, todėl aukščiau nurodytas apribojimas ar išimtis Jums gali būti netaikomas.

Įsidėmėkite, kad ši ribotoji garantija netaikoma toliau nurodytomis aplinkybėmis:

- Jei „Intex“ baseinas naudojamas arba taikomas aplaidžiai, netinkamai arba įvykus nelaimingam atsitikimui, esant netinkamos eksploatacijos, įtampos arba srovės, netinkamos techninės priežiūros arba sandėliavimo;
- Jei „Intex“ baseinas pažeidžiamas dėl nuo „Intex“ nepriklausančių aplinkybių, įskaitant, tačiau neapsiribojant pradūrimu, įplėšimu nudilinimu, įprastu nusidėvėjimu ir žalą sukeliančiu gaisro, potvynio, šalčio, lietaus ir kitų išorinių aplinkos jėgų poveikiu;
- Naudojant ne „Intex“ parduotas dalis arba elementus; ir (arba);
- Jei „Intex“ baseinas be įgaliojimo pakeičia, remontuoja arba išrenka ne „Intex“ techninės priežiūros centro darbuotojas.

Pagal šią garantiją nekompensuojamos su baseino vandens praradimu, cheminių medžiagų arba vandens padaryta žala susijusios išlaidos. Ši garantija nėra taikoma jokiems asmens sužalojimams arba bet kokio turto sugadinimui.

Atidžiai perskaitykite šį naudojimo vadovą ir laikykitės visų instrukcijų dėl tinkamos jūsų „Intex“ baseinas eksploatacijos ir priežiūros. Prieš naudodami visuomet patikrinkite savo gaminį. Ribota jūsų gaminio garantija gali būti panaikinta, jei nesilaikysite instrukcijų.