

SVARBŪS SAUGUMO REIKALAVIMAI

Prieš pradėdami montuoti ir naudoti šiuo gaminiu, perskaitykite, išsiaiškinkite ir laikykitės visų nurodymų. Išsaugokite ateičiai.

QS 200

Krystal Clear™ Druskingo Vandens Sistemos
Patvirtinto modelio numeris CS2220
220 – 240 V~, 50/60 Hz



Paveikslėlis pateiktas tik kaip pavyzdys.

Nepamirškite išbandyti kitų puikių „Intex“ gaminių: baseinų, baseino priedų, pripučiamų baseinų ir kambario žaislų, oro čiužinių ir valčių, kuriuos galite įsigyti iš mūsų mažmenininkų, arba apsilankykite mūsų tinklalapyje, kurio adresas nurodytas žemiau.

Dėl nuolatinio produktų tobulinimo politikos „Intex“ pasilieka teisę keisti gaminių specifikacijas ir išvaizdą, dėl šios priežasties pasilieka teisę be įspėjimo keisti gaminių naudojimo instrukcijas.

INTEX®

©2023 Intex Marketing Ltd. - Intex Development Co. Ltd. - Intex Recreation Corp.
All rights reserved/Tous droits réservés/Todos los derechos reservados/Alle Rechte vorbehalten. Printed in China/Imprimé en Chine/Impreso en China/Gedruckt in China.
®™ Trademarks used in some countries of the world under license from/®™ Marques utilisées dans certains pays sous licence de/Marcas registradas utilizadas en algunos países del mundo bajo licencia de/Warenzeichen verwendet in einigen Ländern der Welt in Lizenz von/Intex Marketing Ltd. to/à/a/an Intex Development Co. Ltd., Hong Kong & Intex Recreation Corp., P.O. Box 1440, Long Beach, CA 90801 • Distributed in the European Union by/Distribué dans l'Union Européenne par/Distribuido en la unión Europea por/Vertrieb in der Europäischen Union durch/Intex Trading B.V., Ettenseweg 46, 4706 PB Roosendaal – The Netherlands • Distributed in the UK by Unitex Service (UK) Limited, 21 Holborn Viaduct, London EC1A 2DY, UK.
www.intexcorp.com

TURINYS

Įspėjimai.....	3
Prietaiso Dalys.....	4
Prietaiso Specifikacijos.....	4
Surinkimo Instrukcijos.....	5
Druskos Ir Vandens Kiekis Baseine.....	6
„Intex“ Baseinų Druskų Kiekių Lentelė.....	7
„Intex“ Baseinų Cianurinės Rūgšties Lentelė.....	8
„Intex“ Baseinų Priežiūros Laiko Lentelė.....	9
Ne „Intex“ Baseinų Druskų Lentelė.....	10
Ne „Intex“ Baseinų Cianurinės Rūgšties Lentelė.....	10
Ne „Intex“ Pagamintų Baseinų Priežiūros Laiko Lentelė.....	10
Naudojimo Instrukcijos.....	11
Led Kodų Lentelė.....	12
Stacionarus Montavimas.....	12
Priežiūra.....	13-14
Ilgalaikis Saugojimas.....	14
Baseinų Priežiūra Ir Cheminiai.....	15
Gedimų Nustatymo Vadovas.....	16-17
Ribota Garantija.....	18

SVARBŪS SAUGUMO REIKALAVIMAI

Prieš pradėdant naudoti šiuo gaminiu, prašome iki galo perskaityti instrukciją.

PERSKAITYKITE IR VYKDYKITE VISUS NURODYMUS

⚠ ĮSPĖJIMAI

- Ši jūros vandens sistema skirta tik natrio hipochloritui gaminti. Ji nekontroliuoja natrio hipochlorito koncentracijos baseine. Tik baseino savininkas atsako už laisvojo chloro koncentracijos stebėjimą ir palaikymą rekomenduojamame intervale nuo 1,0 ppm iki 3,0 ppm (milijoninių dalių). Baseino savininkas atsako už reguliarių laisvojo chloro koncentracijos tikrinimą dirbant baseino siurbliui ir atitinkamą jūros vandens sistemos reguliavimą.
- Visad apžiūrėkite vaikus ir neįgalius asmenis.
- Neleiskite vaikams artintis prie šio gaminio ir elektros laido (-ų).
- Neleiskite vaikams žaisti su prietaisu. Neprižiūrimi vaikai negali atlikti prietaiso valymo ir priežiūros darbų.
- Šiuo prietaisu gali naudotis vyresni nei 8 metų vaikai ir asmenys, turintys fizinę, sensorinę ar protinę negalią, nepatyrę ar nenusimanantys asmenys, jei juos kas nors prižiūri arba apmoko, kaip saugiai naudotis prietaisu ir jei jie suvokia galimą pavojų.
- Prietaisą surinkti ir išardyti gali tik suaugę asmenys.
- Šis siurblys turi būti pateiktas per liekamosios srovės įrenginį, kurio nominalioji liekamoji darbinė srovė neviršija 30 mA.
- Prieš pernešdami, valydami šį prietaisą, atlikdami jo priežiūros darbus ar reguliuodami jonustatymus, visada išjunkite šį prietaisą iš kištukinio elektros lizdo.
- Neužkaskite elektros laido. Nutieskite elektros laidą taip, kad jo negalėtų pažeisti žoliapjovės, gyvatvorių genėtuvai ar kiti prietaisai.
- Neužkaskite laido. Laidą nutieskite ten, kur jo negalėtų pažeisti žoliapjovės, gyvatvorių žirkklės ir kitą įrangą.
- Siekiant išvengti pavojaus, pažeistą prietaiso elektros laidą privalo pakeisti gamintojas, jo aptaravimo agentas ar analogiškas asmuo.
- Nemėginkite įjungti ar išjungti šio prietaiso stovėdami vandenyje arba šlapiomis rankomis.
- Laikykite šį prietaisą bent 2 m atstumu nuo baseino.
- Laikykite šio prietaiso kištuką bent 3,5 m atstumu nuo baseino.
- Įrenkite šį prietaisą toliau nuo baseino, kad vaikai negalėtų ant jo užlipti ir pasiektibaseino.
- Šis prietaisas skirtas naudoti tik su kilnojama baseiniais. Nenaudokite jo su stacionariais baseiniais. Kilnojamas baseinas pagamintas taip, kad jį galima išardyti saugojimui ir vėlesniam montuoti.
- Šis įtaisas skirtas naudoti tik butyje.
- Šis prietaisas skirtas naudoti tik pagal paskirtį, nurodytą šioje instrukcijoje!
- Visa informacija, susijusi su montavimu, valymu ir technine priežiūra yra pateikta tolimesniuose šio vadovo skyriuose.
- Tam, kad išvengtumėte pavojaus dėl atsitiktinio šiluminio jungiklio atstatymo į pradinę būseną, šiam prietaisui elektros maitinimas neturi būti tiekiamas naudojant išorinį jungiklį, pvz., laikmatį, arba prijungtas prie grandinės, kuri yra reguliariai įjungžiama ir išjungžiama pagalbinio prietaiso.

DĖL ŠIŲ NURODYMŲ NESILAIKYMO GALI BŪTI SUGADINTAS TURTAS, PATIRTI RIMTI SUŽALOJIMAI AR NET MIRTIS.

Šie ant gaminio pateikti įspėjimai, instrukcijos ir saugumo reikalavimai, pateikti kartu su gaminiu, atspindi bendruosius pavojus, kylančius naudojantis vandens pramogų įranga; jie neapima visų galimo pavojaus ir rizikos atvejų. Prašome vadovautis sveika nuovoka ir logika, kai mėgaujantės bet kokiomis vandens pramogomis.

Galioja tik nešiojamiems ant žemės paviršiaus montuojamiems baseinams

PRIETAISO DALYS

Prieš pradėdami surinkti prietaisą, skirkite kelias minutes ir patikrinkite pakuotės turinį bei susipažinkite su visomis prietaiso dalimis.

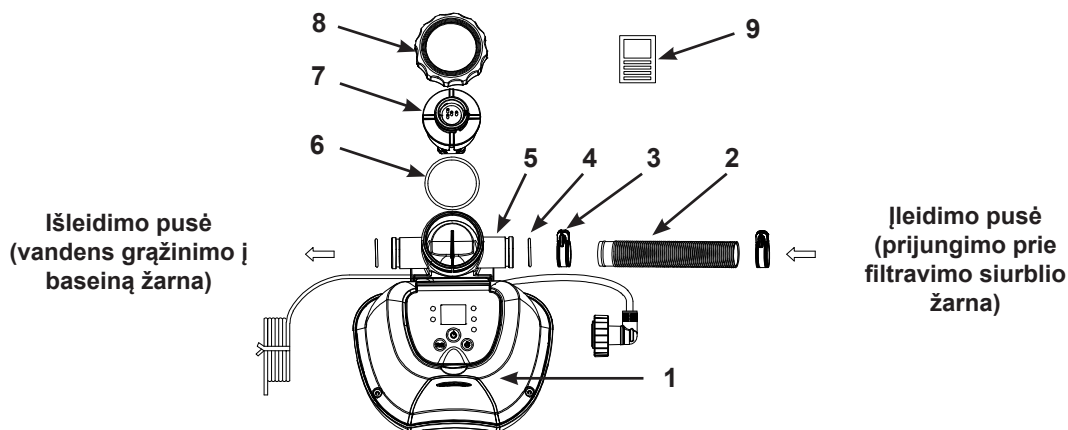

PASTABA: Šie paveikslėliai yra tik pavyzdiniai. Tikrasis gaminyje gali skirtis. Brėžinys pateiktas nesilaikant mastelio. Surenkant nereikalingi jokie įrankiai.

NR.	APRAŠAS	KIEKIS	ATSARGINĖS DALIES NR.
1	VALDYMO PULTAS	1	13092
2	PRIJUNGIMO ŽARNA	1	11873
3	ŽARNOS GNYBTAI	2	11489
4	CELĖS KORPUSO SANDARINIMO ŽIEDAS	2	12947
5	CELĖS KORPUSO	1	13088A
6	TITANO ELEKTRODO SANDARINIMO ŽIEDAS	1	13094
7	TITANO ELEKTRODO	1	13093
8	ELEKTROLITINIO KONDENSATORIAUS VERŽLĖ	1	13095
9	KIEKIO MATAVIMO JUOSTELĖS	1	19635

Užsisakydami dalis, neužmirškite nurodyti modelio numerio ir dalių numerių.

PRIETAISO SPECIFIKACIJOS

Patvirtinto modelio numeris:	CS2220
Galia:	20 W
Idealus druskos lygis:	3000 ppm (dalelių/mln.)
Didžiausia chlorido išseiga/val.:	2 g/val.
Minimalus ir maksimalus filtravimo siurblio srauto greitis:	300 galonais/val. (1136 litrais/val.) / 1000 galonais/val. (3785 litrais/val.)
Ribota garantija:	žr. „Ribota garantija“
Baseinams ir filtravimo siurbliams su 32 mm (1¼ col.)	

SURINKIMO INSTRUKCIJA

SVARBU

- „Saltwater System“ sistemai reikia atskiro filtro siurblio [300~1000 gph (1136~3785 lph)], siekiant užtikrinti tinkamą vandens cirkuliaciją bei sistemos veikimą.
- Jūros vandens sistema turi būti įrengta kaip paskutinis baseino įrangos elementas vandens grąžinimo į baseiną linijoje kaip parodyta žemiau. Sumontavus šioje vietoje, titano plokštelių naudojimo trukmė bus ilgesnė.
- Iš baseino vandens pirmiausia pašalinkite dideles šiukšles ir daleles, pvz., lapus, smėlį, vabzdžius ir vabalus.

1. Ant žemės paviršiaus montuojamą (APM) baseiną ir jo filtrą su siurbliu montuokite atsižvelgdami į pateiktas montavimo instrukcijas.
2. Išimkite „Saltwater System“ sistemą ir jos priedus iš pakuotės.
3. „Saltwater System“ sistemą padėkite už filtro siurblio, vienoje linijoje su juo.
4. Prijunkite žarnos jungtį (2) prie jūros vandens sistemos įleidimo angos naudodami žarnos spaustuką (3).
5. Jeigu naudojamas baseinas yra tuščias, iš karto pereikite prie 6 veiksmo. Jeigu jūsų antžeminis baseinas užpildytas vandeniu, prieš montuodami sūraus vandens sistemą atsukite filtro groteles nuo jungčių ir į jungtis įstatykite į juodas skrybėlaites panašius kaiščius.
6. Atjunkite vandens grąžinimo žarną nuo filtravimo siurblio filtravimo siurblio jungties ir prijunkite prie jūros vandens sistemos išleidimo pusės.
7. Prijunkite žarnos jungtį (2) prie filtravimo siurblio išleidimo jungties naudodami žarnos spaustuką (3). Gerai suveržkite.
8. Ištraukite į juodas skrybėlaites panašius kaiščius, kurie apsaugo nuo baseino vandens ištekėjimo. Vėl prie filtro jungčių pritvirtinkite filtro groteles.

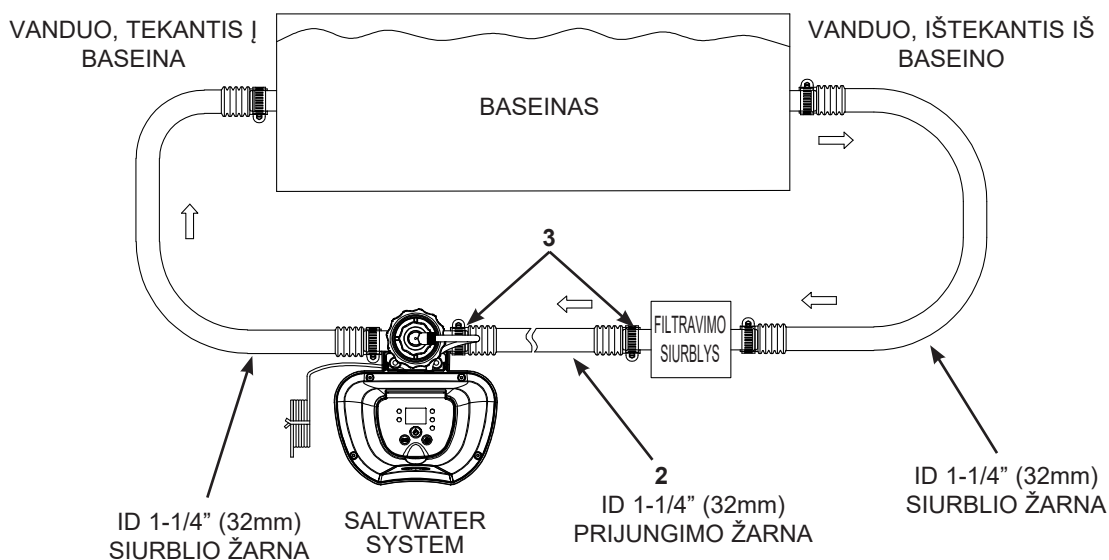

DRUSKOS IR VANDENS KIEKIS BASEINE

• Kokią druską naudoti:

Plaukimo baseinų įrangai apsaugoti juose būtina naudoti specialios rūšies druską. Pirkite tik tokią druską, kuri atitinka baseinams naudojamų cheminių medžiagų standartą EN16401. Pasitarkite su vietiniu baseinų pardavėju arba kreipkitės į druskos gamintoją, jeigu nežinote, ar jūsų turimą druską tinka baseinams. **Nenaudokite joduotos druskos, druskos su lipnumą reguliuojančiu priedu (E535) arba geltonos (geltono natrio ferocianido) spalvos druskos.**

Rinkdamiesi baseino druską ES šalyse atkreipkite dėmesį, kad pagal Europos cheminių medžiagų agentūros (ECHA) reikalavimus turi būti naudojama druska (natrio chloridas) iš patvirtintų gamintojų, išvardintų ECHA 95 straipsnio sąraše, remiantis Biocidinių produktų reglamentu (BPR, (ES) reglamentas 528/2012). Daugiau informacijos rasite ECHA svetainėje <https://echa.europa.eu/information-on-chemicals/active-substance-suppliers>.

Naudokite tik natrio chlorido druskas

Naudokite tik tokią natrio chlorido druską, kurios grynumas yra mažiausiai 99,4%. Taip pat galima naudoti vandens būklę gerinančias druskų granules (suspaustas garintų druskų formas). Tačiau prireiks ilgesnio laiko tarpo, kad Jos ištirptų. Druska beriama į baseino vandenį, o elektrolitinis kondensatorius naudoja druską, kad pagerintų sanitarinę vandens būklę. Taigi, kuo grynesnę druską vartosite, tuo geriau veiks elektrolitinis kondensatorius.

• Tinkamiausi druskos kiekiai

Idealus druskos kiekis baseino vandenyje yra 2500 - 3500 ppm (dal./mln.). Tinkamiausias kiekis yra 3000 ppm.

Žemas druskos kiekis sumažins druskingo vandens sistemos našumą ir pablogins vandens sanitarinę būklę. Didelis druskos kiekis vandenyje gali pasireikšti itin sūriu baseino vandens skoniui (taip gali nutikti, jeigu druskos kiekis vandenyje viršija 3500 - 4000 ppm). Pernelyg didelis druskos kiekis vandenyje gali pažeisti maitinimą ir sukelti baseino metalinių tvirtinimo elementų bei priedų koroziją. Druskų kiekių lentelėje pateikiami teisingi druskų kiekiai.

• Druskos dėjimas

1. Įjunkite filtro siurbį, kad vanduo pradėtų cirkuliuoti.
2. Druskingo vandens sistemos neįjunkite.
3. Patikrinkite, kokį druskos kiekį turite įberti (žr. „Druskų kiekių lentelė“).
4. Tolygiai paskirstykite visą druskos kiekį per baseino perimetrą.
5. Stenkitės neužkimšti filtro berdami druskos ant koštuvo.
6. Šepečiu braukite per baseino dugną, taip paskatinsite druską tirpti greičiau. Neleiskite druskai kauptis ant baseino dugno. Įjunkite filtro siurbį 24 valandoms, kad druska visiškai ištirptų.
7. Po 24 valandų ir jeigu druska ištirpo, įjunkite druskingo vandens sistemą, paspauskite  kodas „00“ ir nustatykite druskingo vandens sistemą atitinkamam veikimo laikotarpiui (žr. „Veikimo trukmės lentelė“).

• Druskos šalinimas

Jeigu įbėrėte per daug druskos, pasigirs „pypsėjimo“ signalas, o ekrane bus rodomas kodas „92“ (žr. „Avarinis kodas“). Būtina sumažinti druskos koncentraciją vandenyje. Vienintelis būdas tai padaryti - šiek tiek išleisti baseino vandens ir pripilti naujo. Išleiskite ir iš naujo pripilkite apytiksliai 20 % baseino vandens, kol ekrane nebebus užrašo „92“.

• Baseino tūrio koncentracija

Baseinas	Galonai (baseino dydis pėdomis)	Kubiniai metrai (baseino dydis metrais)
Stačiakampis	Ilgis x plotis x vid. gylis x 7.5	Ilgis x plotis x vid. gylis
Apvalus	Ilgis x plotis x vid. gylis x 5.9	Ilgis x plotis x vid. gylis x 0.79
Ovalus	Ilgis x plotis x vid. gylis x 6.0	Ilgis x plotis x vid. gylis x 0.80

„INTEX“ BASEINŲ DRUSKŲ KIEKIŲ LENTELĖ

Šioje lentelėje pateikiami druskų kiekiai, reikalingi norint pasiekti 3000 ppm druskos kiekį vandenyje.

Baseino Dydis	Vandens tūris (apskaičiuotas pripildžius 90 proc. karkasinio baseino ir 80 proc. „Easy Set“ ir ovalaus baseino)	Druskos kiekis, reikalingas paleidimui 3,0 g/l (3000 ppm)		Reikalingas druskos kiekis, kuomet nustatomas per žemas druskos kiekis vandenyje („91“ kodas)			
		(galonais)	(litrais)	(Lbs)	(Kgs)	(Lbs)	(Kgs)
„INTEX“ ANTŽEMINIAI BASEINAI							
EASY SET® BASEINAS	244cmx61cm (8'x24")	513	1942	13	6	5	2
	244cmx76cm (8'x30")	639	2419	16	7	5	2
	305cmx61cm (10'x24")	813	3077	20	9	7	3
	305cmx76cm (10'x30")	1018	3853	25	12	9	4
	366cmx76cm (12'x30")	1485	5621	37	17	13	6
	396cmx84cm (13'x33")	1926	7290	48	22	17	8
METALINIŲ RĖMŲ BASEINAS	244cmx51cm (8'x20")	483	1828	13	6	5	2
	305cmx76cm (10'x30")	1185	4485	30	13	9	4
	366cmx76cm (12'x30")	1718	6503	43	20	15	7
PRISM FRAME™ BASEINAS	305cmx76cm (10'x30")	1185	4485	30	13	10	5
	366cmx76cm (12'x30")	1718	6503	43	20	15	7
PRISM FRAME™ STAČIAKAMPIS BASEINAS	300cmx175cmx80cm (9'10"x5'9"x31½")	935	3539	23	11	7	3
	400cmx200cmx100cm (13'1½"x6'6¾"x39½")	1806	6836	45	21	15	7
NEDIDELIS STAČIAKAMPIS BASEINAS SU METALINIŲ RĖMŲ	220cmx150cmx60cm (7'2¾"x4'11"x23¾")	439	1662	11	5	3	1
	260cmx160cmx65cm (8'6½"x5'3"x25¾")	603	2282	16	7	5	2
	300cmx200cmx75cm (9'10"x6'6¾"x29½")	1013	3834	25	12	9	4
	450cmx220cmx84cm (14'9¼"x7'2½"x33")	1883	7127	48	22	17	8

„INTEX“ BASEINŲ CIANURINĖS RŪGŠTIES LENTELĖ

Cianurinė rūgštis - tai cheminė medžiaga, kuri sumažina chloro netekimą vandenyje dėl ultravioletinių spindulių poveikio. Norint išlaikyti geriausią našumą, mes rekomenduojame palaikyti cianurinės rūgšties lygį apytiksliai 0.35% nuo druskos kiekio, pvz., 45 kg druskos x 0.35% = 0.16 Kg cianurinės rūgšties.

Baseino Dydis		Vandens tūris (apskaičiuotas pripildžius 90 proc. karkasinio baseino ir 80 proc. „Easy Set“ ir ovalaus baseino)		Reikalingas cianurinės rūgšties kiekis 0.01g/L (10ppm)	
		(galonais)	(litrais)	(oz)	(g)
„INTEX“ ANTŽEMINIAI BASEINAI					
EASY SET® BASEINAS	244cmx61cm (8'x24")	513	1942	0.7	19
	244cmx76cm (8'x30")	639	2419	0.9	25
	305cmx61cm (10'x24")	813	3077	1.1	31
	305cmx76cm (10'x30")	1018	3853	1.4	39
	366cmx76cm (12'x30")	1485	5621	2.0	56
	396cmx84cm (13'x33")	1926	7290	2.6	73
METALINIŲ RĖMŲ BASEINAS	244cmx51cm (8'x20")	483	1828	0.7	19
	305cmx76cm (10'x30")	1185	4485	1.6	45
	366cmx76cm (12'x30")	1718	6503	2.3	65
PRISM FRAME™ BASEINAS	305cmx76cm (10'x30")	1185	4485	1.6	45
	366cmx76cm (12'x30")	1718	6503	2.3	65
PRISM FRAME™ STAČIAKAMPIS BASEINAS	300cmx175cmx80cm (9'10"x5'9"x31½")	935	3539	1.3	35
	400cmx200cmx100cm (13'1½"x6'6¾"x39½")	1806	6836	2.4	68
NEDIDELIS STAČIAKAMPIS BASEINAS SU METALINIŲ RĖMŲ	220cmx150cmx60cm (7'2½"x4'11"x23½")	439	1662	0.6	17
	260cmx160cmx65cm (8'6½"x5'3"x25½")	603	2282	0.8	23
	300cmx200cmx75cm (9'10"x6'6¾"x29½")	1013	3834	1.4	39
	450cmx220cmx84cm (14'9¼"x7'2½"x33")	1883	7127	2.5	71

„INTEX“ BASEINŲ PRIEŽIŪROS LAIKO LENTELĖ (SU CIANURINE RŪGŠTIMI)

Baseino Dydis		Vandens tūris (apskaičiuotas pripildžius 90 proc. karkasinio baseino ir 80 proc. „Easy Set“ ir ovalaus baseino)		Naudojimo laikas (val.)			Intex filtravimo siurblio veikimo laikas (val.)
		(galonais)	(litrais)	10 - 19°C (50 - 66°F)	20 - 28°C (68 - 82°F)	29 - 36°C (84 - 97°F)	
„INTEX“ ANTŽEMINIAI BASEINAI							
EASY SET® BASEINAS	244cmx61cm (8'x24")	513	1942	2	2	2	3
	244cmx76cm (8'x30")	639	2419	2	2	2	3
	305cmx61cm (10'x24")	813	3077	3	3	3	4
	305cmx76cm (10'x30")	1018	3853	4	4	4	5
	366cmx76cm (12'x30")	1485	5621	5	5	5	6
	396cmx84cm (13'x33")	1926	7290	7	7	7	8
METALINIŲ RĖMŲ BASEINAS	244cmx51cm (8'x20")	483	1828	2	2	2	3
	305cmx76cm (10'x30")	1185	4485	4	4	4	5
	366cmx76cm (12'x30")	1718	6503	6	6	6	7
PRISM FRAME™ BASEINAS	305cmx76cm (10'x30")	1185	4485	4	4	4	5
	366cmx76cm (12'x30")	1718	6503	6	6	6	7
PRISM FRAME™ STAČIAKAMPIS BASEINAS	300cmx175cmx80cm (9'10"x5'9"x31½")	935	3539	3	3	4	5
	400cmx200cmx100cm (13'1½"x6'6¾"x39½")	1806	6836	6	6	7	8
NEDIDELIS STAČIAKAMPIS BASEINAS SU METALINIŲ RĖMŲ	220cmx150cmx60cm (7'2⅝"x4'11"x23⅝")	439	1662	1	2	2	3
	260cmx160cmx65cm (8'6½"x5'3"x25⅝")	603	2282	2	2	2	3
	300cmx200cmx75cm (9'10"x6'6¾"x29½")	1013	3834	4	4	4	5
	450cmx220cmx84cm (14'9¼"x7'2⅝"x33")	1883	7127	7	7	7	8

SVARBU

Filtro veikimo laikas turi būti 1 valanda ilgesnis, nei reikalingas sūraus vandens sistemos veikimo laikas.

PASTABA: Jeigu „Intex“ filtravimo siurblys yra su laikmačiu ant GFCI, maksimali jo darbo trukmė yra 10 valandų. Norint pratęsti siurblio darbo laiką, laikmatį reikia nustatyti rankiniu būdu.

DRUSKOS KIEKIO APSKAIČIAVIMO FORMULĖ, TAIKOMA VISIEMS BASEINAMS

Reikalingos druskos kiekis paleidimui (Lbs)	Reikalingas druskos kiekis paleidimui (Kgs)	Reikalingas druskos kiekis, kuomet nustatomas sumažėjęs druskos kiekis vandenyje (Lbs)	Reikalingas druskos kiekis, kuomet nustatomas sumažėjęs druskos kiekis vandenyje(Kgs)
Vandens tūris (Galonais) x 0.025	Vandens tūris (Litrais) x 0.003	Vandens tūris (Galonais) x 0.0067	Vandens tūris (Litrais) x 0.0008

NE „INTEX“ BASEINŲ DRUSKŲ LENTELĖ

Vandens tūris		Reikalingas druskos kiekis paleidimui		Reikalingas druskos kiekis, kuomet nustatomas sumažėjęs druskos kiekis vandenyje („91“ kodas)	
(Galonais)	(Litrais)	(Lbs)	(Kgs)	(Lbs)	(Kgs)
500	1893	13	6	5	2
750	2839	20	9	7	3
1000	3785	25	11	8	4
1250	4731	31	14	11	5
1500	5678	38	17	13	6
1750	6624	44	20	15	7
2000	7570	50	23	17	8
2200	8327	55	25	20	9

NE „INTEX“ BASEINŲ CIANURINĖS RŪGŠTIES LENTELĖ

Vandens tūris		Cianurinės rūgšties kiekis, reikalingas paleidimui 0.01g/L (10ppm)	
(Galonais)	(Litrais)	(oz)	(g)
500	1893	0.7	19
750	2839	1	28
1000	3785	1.3	38
1250	4731	1.7	47
1500	5678	2	57
1750	6624	2.3	66
2000	7570	2.7	76
2200	8327	2.9	83

NE „INTEX“ PAGAMINTŲ BASEINŲ PRIEŽIŪROS LAIKO LENTELĖ (SU CIANURINE RŪGŠTIMI)

Vandens tūris		Naudojimo laikas (val.)			Rekomenduojamas filtravimo siurblio veikimo laikas (val.)
(Galonais)	(Litrais)	10 - 19°C (50 - 66°F)	20 - 28°C (68 - 82°F)	29 - 36°C (84 - 97°F)	
500	1893	2	2	2	3
750	2839	3	3	3	4
1000	3785	4	4	4	5
1250	4731	4	5	5	6
1500	5678	5	5	6	7
1750	6624	6	6	6	7
2000	7570	7	7	7	8
2200	8327	8	8	8	9

NAUDOJIMO INSTRUKCIJOS

1. Įjunkite siurbį.



2. Prietaiso įjungimas:

Prijunkite maitinimo laidą prie elektros lizdo ir patikrinkite RCD (grandinės nutraukimo prietaisą). Paspauskite mygtuką . Nustačius siurblio padėtį į „On“ ir jam veikiant, elektroninio valdymo stotelėje atsiranda mirksintis kodas „00“, reiškiantis, jog prietaisas yra paruoštas programavimui.



3. Druskingo vandens sistemos veikimo valandų nustatymas:

Norėdami nustatyti pageidaujamas veikimo valandas,

mirksint kodui „00“, paspauskite  mygtuką. Dėl atitinkamų veikimo valandų pagal atskiro baseino dydį, žr. „Veikimo laiko lentelė“. Paspausdami  mygtuką, galėsite padidinti laiko trukmę nuo 01 iki 12 valandų (daugiausia). Jeigu nustatėte pernelyg ilgą valandų tarpą, spauskite tą patį mygtuką dar

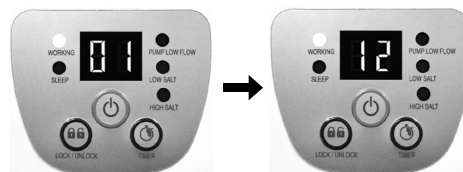

(maks. 1-12 val. per 1 ciklą)

kartą ir pakartokite  nustatymų ciklą. Dėl įmontuoto laikmačio bus aktyvuojama Druskingo vandens sistema, kiekvieną dieną tuo pačiu laiku nustatytam valandų ciklui.

PASTABA: Druskingo vandens sistema neveiks, jeigu neveiks siurblys. Įsitinkite, kad jūsų filtro siurblys suprogramuotas (arba paleiskite jį rankiniu būdu) pradėti veiklą 5 minutėm anksčiau nei „Saltwater System“ sistema ir baigti 15 minučių vėliau.

4. Reguliavimo mygtukų blokavimas:

Jeigu ekrane matote pageidaujamą laiko trukmę, paspauskite ir palaikykite  mygtuką. Po kelių sekundžių ant valdymo skydo užsidegs žalias rodmuo „VEIKIA“, reiškiantis, jog Druskingo vandens sistema pradėjo vandens valymo procedūrą, šviesos diodas rodytų likusias chlorintuvo valandas, kol procesas bus baigtas. Užblokavę mygtukus, išvengsite pašalinių asmenų įsikišimo, todėl jie negalės pakeisti veikimo ciklo nustatymų.





PASTABA: Jei pamiršite užrakinti klaviatūrą, sistema automatiškai ją užrakins ir pradės veikti 10 sek. vėliau.

5. Jeigu reikia, veikimo valandų nustatymas iš naujo:

Tjeigu reikia, galima iš naujo nustatyti veikimo valandas. Paspauskite mygtuką  ir sumirksės esamas užprogramuotas laikas. Pakartokite 3 ir 4 veiksmus.

6. Parengties/energijos taupymo režimas:

- Pasibaigus ciklui, valdymo skyde užsidega žalia „MIEGO“ lemputė, o LED ekrane mirksi užrašas „93“. Vadinasi, sistema veikia parengties režimu. Po kurio laiko sistema išsijungia ir persijungia į energijos taupymo režimą. Po 24 valandų sistema pati įsijungs savaime bei pradės kasdienį valymo ciklą.
- Kol sistema veikia energijos taupymo režimu, „MIEGO“ rodmuo dega. Tačiau po 5 minutėm LED ekranas užgesta. Norėdami pamatyti paskutinį įvestą kodą, nuspauskite bet kurį mygtuką ( arba ).



LED KODŲ LENTELĖ

LED Rodmenys	Aprašymas
00	Parengties režimas (paleidimo)
01	Trumpiausia veikimo trukmė (liko 1 valanda)
02 - 11	Veikimo valandos (liko 2 - 11 valandos)
12	Ilgiausia veikimo trukmė (liko 12 valandų)
90	Avarinis kodas (žemas vandens lygis, silpna srovė/nėra srovės)
91	Avarinis kodas (žemas druskos kiekis vandenyje)
92	Avarinis kodas (didelis druskos kiekis vandenyje)
93	Parengties režimas (darbinis procesas užbaigtas)
„BLANK“ (tuščias)	Nėra maitinimo arba įjungtas energijos taupymo režimas ir laukiama kito druskingo vandens sistemos ciklo.

SVARBU

Kai rodomas signalizacijos kodas „90“, įsitikinkite, kad filtro siurblio laikmatis nustatytas veikti viena (1) valanda ilgiau nei sistema „Saltwater System“. Jei filtro siurblyje nėra integruoto laikmačio, jį kasdien reikia įjungti arba išjungti rankiniu būdu.

STACIONARUS MONTAVIMAS

Kai kuriose šalyse, dažniausiai Europos Bendrijos, prietaisą reikalaujama pritvirtinti prie žemės arba prie pagrindo fiksuotoje vertikaloje padėtyje. Pasidomėkite vietos institucijose ir išsiaiškinkite, ar Jūsų šalyje egzistuoja reikalavimai antžeminių baseinų filtravimo siurblių įrengimui. Jei taip, prietaisą galima tvirtinti prie platformos, pasinaudojant dviem pagrinde esančiomis angomis.

Prietaisą galima tvirtinti prie cemento pagrindo arba medinės platformos, siekiant išvengti atsiktinio nuvirtimo. Pilnai surinkto agregato svoris negali viršyti 18 kg.

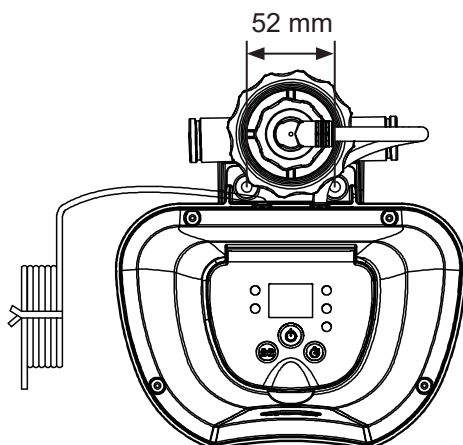

1. Tvirtinimo angų skersmuo - 6,4 mm, tarpas tarp jų - 52 mm.
2. Naudokite du varžtus ir veržles, kurių didžiausias skersmuo - 6,4 mm.

ILGALAIKIS SAUGOJIMAS

SVARBU

Prieš valydami savo sistemą atjunkite maitinimo laidą. Taip pat į filtro angą įkiškite juodos spalvos skrybėlės formos kaiščius, kad išvengtumėte vandens išsiliejimo. Baigę visas priežiūros užduotis, turite vėl prijungti maitinimo laidą ir ištraukite kaiščius.

Titano elektrodo valymas

Titano elektrode yra savaiminio valymo funkcija, integruota į elektroninio valdiklio programą. Daugeliu atvejų šis savaiminis valymas užtikrins optimalų elektrodo veikimą. Jei baseino vanduo yra kietas (didelis mineralų kiekis), elektrodą gali tekti periodiškai valyti rankiniu būdu. Norėdami išlaikyti maksimalų našumą, rekomenduojame kas mėnesį titano elektrodą (7) atidaryti ir vizualiai tikrinti.

Toliau pateikiami keli veiksmai, kaip išvalyti kondensatorių.

Tikrinimas ir valymas:

1. Išjunkite prietaisą, ištraukite maitinimo laidą iš maitinimo lizdo.
2. Norint neišleisti vandens iš baseino, reikia atsukti filtro groteles nuo filtro jungčių ir įstatyti į jungtis į skrybėlaites panašius kaiščius.
3. Iš jūros vandens sistemos atjunkite 2 žarnas (žr. 1~3 pav.).
4. Atsukite titano elektrodo kištuko apkabą, atjunkite kištuką nuo titano elektrodo (7) (žr. 4 pav.).
5. Atsukite celės veržlę, iš celės korpuso ištraukite titano elektrodą (žr. 5 pav.).
6. Įstatykite titano elektrodą į indą ir pripildykite jį maistiniu actu taip, kad actas apsemtų elektrodą. Palikite 1 valandai ir po to nuplaukite liedami vandenį iš sodo žarnos (žr. 6 pav.).
7. Norint elektrolitinę kamerą atjungti, 3, 4, 5 ir 6 žingsnius atlikite priešinga tvarka.

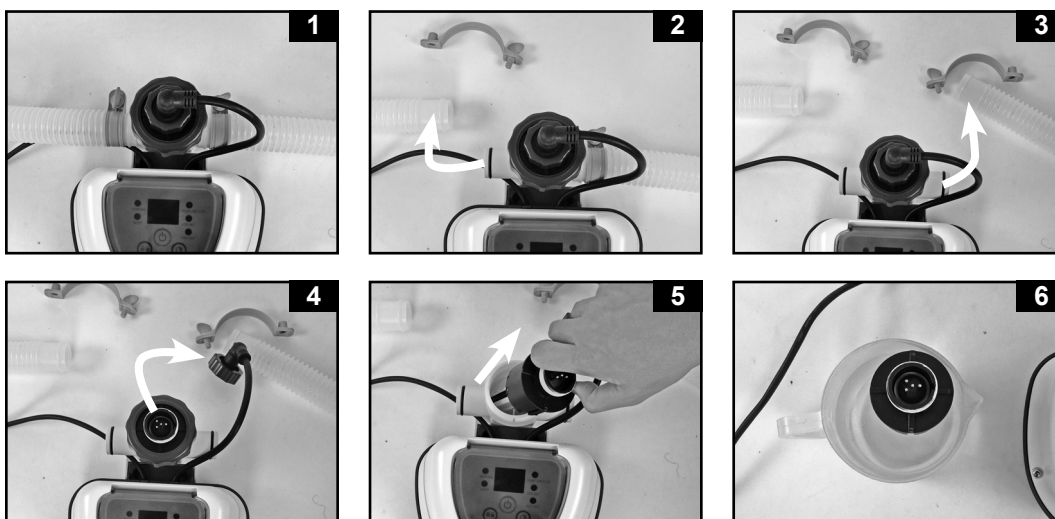

ILGALAIKIS SAUGOJIMAS (tęsinys)

„INTEX“ PATIKRINIMO JUOSTELĖS (PRIDEDAMOS)

Testavimo juostelėmis vienu metu galima patikrinti laisvąjį chlorą, pH, kietumą dėl kalcio junginių ir bendrą šarmingumą. Rekomenduojame vandens chemines savybes tikrinti kartą per savaitę ir palaikyti chloro kiekį nuo 1,0 iki 3,0 ppm.

Naudojimo instrukcijos

1. Įmerkite visą juostelę į vandenį ir tuoj pat ištraukite.
2. Palaikykite juostelę lygiai 15 sek. Nemėginkite nupurtyti vandens pertekliaus nuo juostelės.
3. Dabar palyginkite juostelės spalvą su spalvų lentele ant pakuotės. Jeigu reikia, sureguliuokite cheminių medžiagų kiekį baseino vandenyje. Labai svarbu naudoti atitinkamą techniką matuojant cheminių medžiagų kiekį vandenyje. Perskaitykite ir laikykitės visų pateiktų juostelių naudojimo instrukcijų.

ILGALAIKIS SAUGOJIMAS

1. Šjunkite Prietaisą Ir Ištraukite Maitinimo Laidą Iš Elektros Lizdo.
2. Kai baseinas ištuštės, atjunkite Druskingo vandens sistemą nuo žarnų atvirkštine montavimo tvarka.
3. Prieš sandėliuojant, leiskite visoms dalims išdžiūti. Be to, tai yra tinkamas laikas patikrinti, ar elektrolitinis kondensatorius yra švarus.
4. Prietaisą ir priedus laikykite sausoje vietoje, kur temperatūra nuo 32 laipsnių pagal Farenheitą (0 °C) iki 97 laipsnių pagal Farenheitą (36 °C).
5. Sandėliavimui galite naudoti originalią pakuotę.

BASEINŲ PRIEŽIŪRA IR CHEMINIAI

Rekomenduojami vandens cheminių savybių parodymai			
	Mažiausias kiekis	Idealus kiekis	Didžiausias kiekis
Laisvo chloro	0	1.0 - 3.0 ppm	5.0 ppm
Bendro chloro	0	0 ppm	0.2 ppm
pH	7.2	7.4 - 7.6	7.8
Bendras šarmingumas	40 ppm	80 ppm	120 ppm
Kalcio kietumas	50 ppm	100 - 250 ppm	350 ppm
Stabilizatorius (cianurinė rūgštis)	10 ppm	10 - 30 ppm	30 ppm

Laisvas chloras - Tai chloro liekanos baseino vandenyje.

Bendro chloro - Susiformuoja laisvam chlorui reaguojant su amonio atliekomis. Rezultatas, jeigu kiekis yra per didelis - aštrus chloro kvapas, akių dirginimas.

pH - Reikšmė, reiškianti, kiek tirpalas yra rūgštinis ar bazinis. Rezultatas, jeigu kiekis yra per mažas - korozijos paveikti metalai, akių ir odos dirginimas, bendro šarmingumo ardymas. Rezultatas, jeigu kiekis yra per didelis - susidaro kalkės, vanduo tampa drumzlinas, sutrupėja filtravimo ciklas, dirgina akis ir odą, prastas chloro našumas.

Bendras šarmingumas - Reiškia vandens atsparumo laipsnį norint pakeisti pH. Ši reikšmė nustato greitumą ir sudėtingumą keičiant pH lygį, taip visada sureguliuojant bendrą šarmingumą prieš reguliuojant pH lygį. Rezultatas, jeigu kiekis yra per mažas - korozijos paveikti metalai, akių ir odos dirginimas. Žemas šarmingumo lygis turės įtakos pH stabilumui. Bet kokiems elementams, įdėtiems į vandenį, įtakos turės pH. Rezultatas, jeigu kiekis yra per didelis - susidaro kalkės, vanduo tampa drumzlinas, prastas chloro našumas.

Kalcio kietumas - Reiškia kalcio ir magnio kiekį, ištirpusį vandenyje. Rezultatas, jeigu kiekis yra per didelis - Būdingas akių ir odos dirginimas, sunkiai subalansuojamas vanduo ir prastas chloro veiksmingumas. Gali susiformuoti kalkės ir vanduo taps drumzlinas.



Stabilizatorius (cianurinė rūgštis) - Stabilizatoriai pailgina chloro naudojimo laiką plaukiojimo baseinuose.

- Nedėkite baseinams skirtų cheminių medžiagų tiesiogiai į koštuvą. Taip galite pažeisti elementą.
- Palaikant druskos ir sanitarinį lygį virš rekomenduojamos normos, galite prisidėti prie baseino įrangos korozijos.
- Patikrinkite rinkinio galiojimo laiką, kadangi tai gali turėti įtakos netiksliesiems rezultatams, jeigu naudosite jį pasibaigus galiojimo laikui.
- Jeigu baseinas yra intensyviai naudojamas, reikia padidinti sanitarinį jo lygį, be to, naudoti chemines medžiagas, pagamintas iš trichloro, TCCA ar dichloro.

GEDIMŲ NUTATYMŲ VADOVAS

GEDIMAS	PRIEŽASTIS	GALIMI SPRENDIMAI
NEPAKANKAMAS CHLORO KIEKIS	<ul style="list-style-type: none"> Nėra cianurinės rūgšties. Nepakankamai ilgai veikia druskingo vandens sistema. Druskos kiekis baseino vandenyje yra mažesnis nei 2000 ppm. To nepakanka. Netenkama chloro dėl intensyvių saulės spindulių. Padidėjo besimaudančiųjų skaičius. Užkimštas arba nešvarus elektrolitinis kondensatorius. Aukštas UV lygis. 	<ul style="list-style-type: none"> Padidinkite druskingo vandens sistemos veikimo trukmę. Žr. „Veikimo instrukcijos“. Naudodami patikrinimo juosteles, patikrinkite druskos kiekį vandenyje. Žr. „Druskos ir vandens kiekis baseine“. Jeigu baseinu nesinaudojate, naudokite baseino apsaugą. Išimkite elementą patikrai, nuvalykite jį, jei matote nešvarumų. Žr. „Priežiūra“. Uždenkite baseiną uždanga dviem dienom su įjungtu prietaisu ir paskui atlikite vandens analizę naudojant bandymų juosteles. Jeigu baseinas yra švarus ir skaidrus, į vandenį įpilkite stabilizatoriaus, paskui, veikiant prietaisui, atlikite vandens analizę.
VANDENYJE PLŪDURIUOJA BALTI GABALĖLIAI	<ul style="list-style-type: none"> Vandens sudėtyje yra per didelis kalcio kiekis. 	<ul style="list-style-type: none"> Išleiskite apytiksliai 20% baseino vandens ir pripilkite naujo vandens, taip sumažinsite kalcio kiekį. Patikrinkite, ar elektrolitiniame kondensatoriuje nesusikaupė apnašos. Jeigu reikia, nuvalykite.
NEVEIKIA LED EKRAMAS	<ul style="list-style-type: none"> Nėra maitinimo. RCD nenustatytas. Perdegė saugiklis. LED gedimas. 	<ul style="list-style-type: none"> Raskite jungiklį ir jį įjunkite. Nustatykite RCD. Kreipkitės į „Intex“ aptarnavimo centrą.

GEDIMŲ NUTATYMŲ VADOVAS (TĘSINYS)

LED EKRANO KODAS	PROBLEMA	SPRENDIMAS
LED ekrane mirksi kodas ir pasigirsta avarinis signalas (PASTABA: prieš valydami ir atlikdami kitus darbus, visada išjunkite prietaisą).		
	1. Filto siurblys neprijungtas prie sistemos ir (arba) prijungtas.	<ul style="list-style-type: none"> Įsitikinkite, ar filtravimo siurblys prijungtas ir veikia tinkamai. Žr. „Montavimo instrukcijos“.
	2. Užblokuota cirkuliacinė linija.	<ul style="list-style-type: none"> Nuimkite juodus skrybėlės formos kaiščius nuo baseino kamščių jungčių. Iš krepšio ir nuo elemento pašalinkite nešvarumus ir nuosėdas. Žr. „Priežiūra“. Išleiskite visą susikaupusį orą cirkuliacinėje linijoje.
	3. Neteisinga įleidimo ir išleidimo žarnos kryptis.	<ul style="list-style-type: none"> Patikrinkite įleidimo ir išleidimo žarnos kryptis. Jeigu reikia, žarną apsukite. Žr. „Montavimo instrukcijos“.
	4. Nuoviros ant titano elektrodo viduje esančių srauto jutiklio kaiščių.	<ul style="list-style-type: none"> Nuvalykite titano elektrodą. Žr. „Priežiūra“.
	5. Elektrodo laidas yra laisvas.	<ul style="list-style-type: none"> Įkiškite laidą į elektrodą ir tvirtai priveržkite kištuko apkabą.
	6. Vidinis laikmatis nesuderinamas su siurbliu ir druskingo vandens sistema.	<ul style="list-style-type: none"> Nustatykite abu laikmačius iš naujo. Žr. "Naudojimo Instrukcijos".
	1. Ant titano plokštelių susikaupę nešvarumai arba nuosėdos.	<ul style="list-style-type: none"> Išimkite pirminę elektrolitinę kamerą patikrai, nuvalykite ją, jei matote nešvarumų. Žr. „Priežiūra“.
	2. Mažas druskos kiekis/nėra druskos.	<ul style="list-style-type: none"> Įberkite druskos. Žr. „Druskos ir vandens kiekiai vandenyje“.
	3. Elektrolitinio kondensatoriaus laidas atsilaisvinęs.	<ul style="list-style-type: none"> Patikrinkite, ar elemento laidas yra tvirtai įstatytas į elemento korpusą.
	4. Galimas elektrolitinio kondensatoriaus gedimas.	<ul style="list-style-type: none"> Kreipkitės į „Intex“ aptarnavimo centrą. Prireikus pakeiskite celę.
	1. Didelis druskos kiekis.	<ul style="list-style-type: none"> Išleiskite šiek tiek vandens iš baseino ir pripilkite naujo. Žr. „Druskos ir vandens kiekiai vandenyje“. Kreipkitės į „Intex“ aptarnavimo centrą. Kreipkitės į „Intex“ aptarnavimo centrą.
	2. Vandens temperatūra > 35°C.	
	3. Titano elektrodas gedimas.	

SVARBU

Jeigu nepavyksta pašalinti gedimų, susiekite su Klientų aptarnavimo skyriumi. Žr. „Igaliojimų aptarnavimo centrų adresai“ psl.

RIBOTA GARANTIJA

Jūsų Druskingo Vandens Sistemos pagamintas naudojant aukščiausios kokybės medžiagas ir geriausią darbo kokybę. Prieš išvežant iš gamyklos, visi „Intex“ gaminiai patikrinami ir patvirtinami neturinčiais defektų. Ši ribota garantija taikoma tik Druskingo Vandens Sistemos bežemiau nurodytiems priedams.

Ši ribotoji garantija papildo jūsų įstatymines teises bei teisių gynimo priemones ir jų nepakeičia. Jei ši garantija nesuderinama su jūsų įstatyminėmis teisėmis, pirmenybė teikiama teisėms. Pavyzdžiui, be suteikiamos ribotosios garantijos visoje Europos Sąjungoje taikomi vartotojų teisės aktai suteikia įstatymų numatytą garantiją: daugiau informacijos apie ES mastu taikomus vartotojų teisės aktus rasite apsilankę Europos vartotojų centro svetainėje adresu http://ec.europa.eu/consumers/ecc/contact_en/htm.

Šios ribotos garantijos nuostatos taikomos tik pirminiam pirkėjui ir nėra perduodamos. Ši ribota garantija galioja žemiau nurodytą laikotarpį nuo pirminio įsigijimo datos. Kartu su šia instrukcija prašome išsaugoti įsigijimo dokumentą, nes kreipiantis dėl gaminio garantijos jį būtina pridėti, priešingu atveju ribota gaminio garantija neteks galios.

Druskingo Vandens Sistemos - garantija 2 metai
Titanium electrode - garantija 2 metai
Žarnos, ir tvirtinimo detalės - 180 dienų

Jei Druskingo Vandens Sistemos garantiniu laikotarpiu randate gamyklinį defektą, kreipkitės į atitinkamą šiame vadove nurodytą „Intex“ aptarnavimo centrą. Jei prekė gražinama, kaip nurodyta „Intex“ techninės priežiūros centro, ten ji patikrinama ir nustatomas pretenzijos pagrįstumas. Jei prekei taikomos šios garantijos nuostatos, ji bus nemokamai taisoma arba keičiama į tokia pačią arba panašią prekę („Intex“ nuožiūra).

Be šios garantijos ir jūsų šalyje galiojančių įstatyminių teisių nenumatomos jokios kitos garantijos. Kiek tai taikoma jūsų šalyje, „Intex“ jokių atveju nebus atsakinga prieš jus arba bet kokią kitą trečiąją šalį dėl tiesioginės arba pasekmės žalos, susidariusios naudojant Druskingo Vandens Sistemos arba dėl pačios „Intex“ ar jos atstovų ir darbuotojų veiksmų (įskaitant produkto gamybą). Kai kuriose šalyse arba jurisdikcijose neleidžiama išskirti arba apriboti atsitiktinių ar netiesioginių nuostolių, todėl aukščiau pateiktas apribojimas ar išskyrimas jums gali būti netaikomas.

Įsidėmėkite, kad ši ribotoji garantija netaikoma toliau nurodytomis aplinkybėmis:

- Jei Druskingo Vandens Sistemos naudojamas arba taikomas aplaidžiai, netinkamai arba įvykus nelaimingam atsitikimui, esant netinkamos eksploatacijos, įtampos arba srovės, neatitinkančios eksploatacijos nurodymų, netinkamos techninės priežiūros arba sandėliavimo;
- Jei Druskingo Vandens Sistemos sugadinamas nuo „Intex“ nepriklausančiomis aplinkybėmis, įskaitant įprastą nusidėvėjimą ir gaisro, potvynio, šalčio, lietaus arba kitų išorinių aplinkos veiksnių padarytą žalą, tačiau tuo neapsiribojant;
- Naudojant ne „Intex“ parduotas dalis arba elementus; ir (arba).
- Jei Druskingo Vandens Sistemos be įgaliojimo pakeičia, remontuoja arba išrenka ne „Intex“ techninės priežiūros centro darbuotojas.

Pagal šią garantiją nekompensuojamos su baseino vandens praradimu, cheminių medžiagų arba vandens padaryta žala susijusios išlaidos. Ši garantija nėra taikoma jokiems asmens sužalojimams arba bet kokio turto sugadinimui.

Atidžiai perskaitykite šį naudojimo vadovą ir laikykitės visų instrukcijų dėl tinkamos jūsų Druskingo Vandens Sistemos. Prieš naudodami visuomet patikrinkite savo gaminį. Ribota jūsų gaminio garantija gali būti panaikinta, jei nesilaikysite instrukcijų.