

NAUDOTOJO VADOVAS

Lithuanian

174  
IO

## SVARBIOS SAUGOS TAISYKLĖS

Prieš montuodami ir pradėdami naudotis šiuo gaminiu įdėmiai perskaitykite instrukciją ir paisykite nurodymų.

# “Deluxe” Baseino Priežiūros Rinkinys

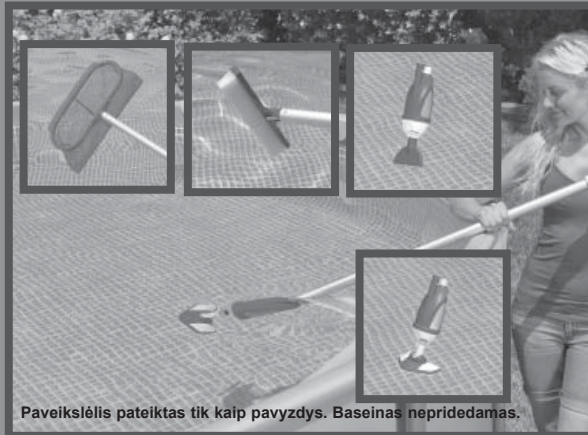

Nepamirškite išbandyti kitų Intex produktų: baseinų, baseinų priedų, pripučiamų baseinų ir žaislų, pripučiamų matracų ir valčių. Šiuos gaminius galite įsigyti iš platintojų arba apsilankę mūsų interneto puslapyje.

Dėl nuolatinių gaminių tobulinimų, „Intex“ pasilieka teisę keisti gaminio specifikacijas ir išvaizdą, todėl be išankstinio įspėjimo gali būti keičiamas vartotojo vadovas.

**INTEX**<sup>®</sup>

©2019 Intex Marketing Ltd. - Intex Development Co. Ltd. - Intex Recreation Corp. All rights reserved/Tous droits réservés/Todos los derechos reservados/Alle Rechte vorbehalten. Printed in China/Imprimé en Chine/Impreso en China/Gedruckt in China.

®™ Trademarks used in some countries of the world under license from®™ Marques utilisées dans certains pays sous licence de/Marcas registradas utilizadas en algunos países del mundo bajo licencia de/Warenzeichen verwendet in einigen Ländern der Welt in Lizenz von/Intex Marketing Ltd. to/a/a/an Intex Development Co. Ltd., G.P.O Box 28829, Hong Kong & Intex Recreation Corp., P.O. Box 1440, Long Beach, CA 90801 • Distributed in the European Union by/Distribué dans l'Union Européenne par/Distribuido en la unión Europea por/Vertrieb in der Europäischen Union durch/Intex Trading B.V., Venneveld 9, 4705 RR Roosendaal – The Netherlands  
[www.intexcorp.com](http://www.intexcorp.com)

## TURINYS

<b>Įspėjimai.....</b>	<b>3</b>
<b>Sudedamosios dalys.....</b>	<b>4</b>
<b>Baseino valytuvo montavimo instrukcija.....</b>	<b>5-8</b>
<b>Baseino valytuvo naudojimo instrukcijos.....</b>	<b>9</b>
<b>Rankinio valytuvo montavimo ir naudojimo instrukcijos bei ilgalaikis sandėliavimas.....</b>	<b>10</b>

## SVARBIOS SAUGOS TAISYKLĖS

Perskaitykite, įsidėmėkite ir tiksliai laikykitės šių instrukcijų prieš montuodami ir naudodami šį gaminį.



### ĮSPĖJIMAS

- Neleiskite vaikams naudotis šiuo gaminiu. Gaminiu naudotis gali tik suaugę asmenys.
- Nenaudokite filtro siurblio, kai baseinas yra užimtas arba naudojamas.
- Stiprus siurbimas. Kai filtro siurblys įjungtas, nenuimkite ir nemėginkite užkišti plūdraus dangtelio angos!
- Kai filtro siurblys įjungtas, rankas ir plaukus laikykite atokiau nuo nešvarumų rinktuvo ir plūdraus dangTEL.io angos!
- Išjunkite arba ištraukite iš elektros lizdo prieš reguliuodami, valydami, aptarnaudami arba išimdami nešvarumų rinktuvą, krepšį arba plūdrų dangTEL.į.
- Išimkite iš baseino visas priežiūros priemones, kai juo naudojama.

**NEPAISANT ŠIŲ ĮSPĖJIMŲ GALIMA SUGADINTI TURTA, NUSITRENKTI ELEKTRA, SUNKIAI SUSIŽEISTI, NUSKĘSTI AR ŽŪTI.**

Šie perspėjimai, nurodymai ir saugos taisyklės nurodo tik keletą bendrų su vandens poilsio prietaisais susijusių pavojų, tai nėra visas pavojų sąrašas. Mėgaudamiesi bet kokia veikla vandenyje visada vadovaukitės sveiku protu.

**Būtinus filtro siurblio srautas:**

1000 - 4000 galonų/valandą (3785 - 15140 litrų/valandą)

## SUDEDAMOSIOS DALYS

Prieš surinkdami gaminį parinkite turinį ir susipažinkite su visomis dalimis.

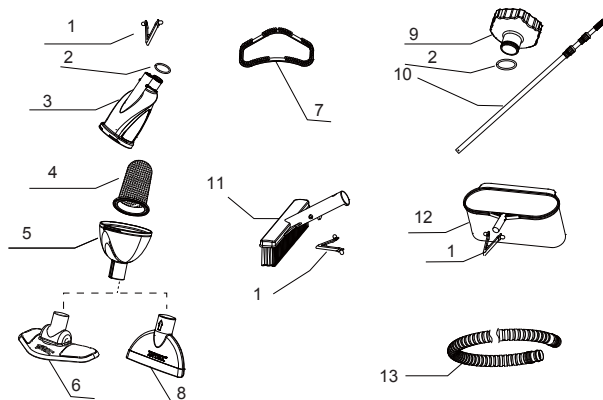

**PASTABA:** Paveikslėliai pateikiami tik kaip pavyzdžiai. Tikras prietaisas gali skirtis. Ne pagal mastelį.

Nr.	APRAŠYMAS	KIEKIS	Atsarginės dalies nr.
1	SPYRUOKLĖ (SUMONTUOTA 3, 11 IR 12)	3	10794
2	ŽARNOS TARPIKLIS (SUMONTUOTAS 3 IR 9)	2	10134
3	SIURBLIO KORPUSAS (SPYRUOKLĖ IR ŽARNOS TARPIKLIS PRIDEDAMI)	1	11431A
4	NEŠVARUMŲ SURINKIMO KREPŠYS	1	10788A
5	SIURBLIO KORPUSO DANGTIS	1	11443
6	SIURBLIO GALVUTĖ (ŠEPETĖLIS PRIDEDAMAS)	1	11445A
7	ŠEPETĖLIS	1	11446A
8	PLOKŠČIAS SIURBLIO ANTGALIS	1	11444A
9	ADAPTERIS (ŽARNOS TARPIKLIS PRIDEDAMAS)	1	11447A
10	SUDEDAMAS ALIUMINIO KOTAS	1	10798A
11	ŠEPETĖLIO GALVUTĖ (SPYRUOKLĖ PRIDEDAMA)	1	11073A
12	GRIEBTUVO TINKLELIS (SPRYUOKLĖ PRIDEDAMA)	1	10796A
13	SIURBLIO ŽARNA	1	10797

# IŠSAUGOKITE ŠIĄ INSTRUKCIJĄ

Puslapis 4

## MONTAVIMO INSTRUKCIJA

- 1** Įstatykite nešvarumų surinkimo krepšelį (4) į siurblio korpusą (3).

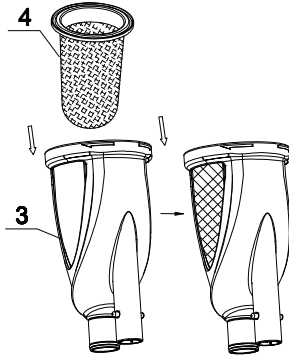

- 2** Uždėkite siurblio korpuso dangtį (5) ant siurblio korpuso (3). Norėdami užtvirtinti ant siurblio korpuso (3), pasukite dangtį (5) pagal laikrodžio rodyklę.

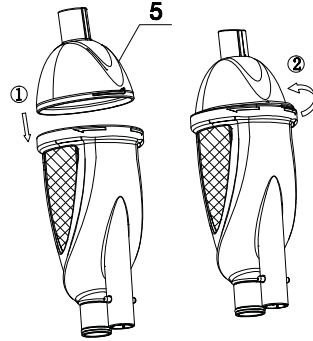

- 3** Pritvirtinkite reikiamą valymo galvutę prie siurblio korpuso:

- Norėdami pašalinti sunkius ir (arba) vidutinio dydžio nešvarumus, pavyzdžiui, smėlį, akmenis ir pan., naudokite plokščią siurblio antgalį (8), taip pat šį antgalį galite naudoti valant siaurus kampus ar baseino kraštus.
- Norėdami pašalinti smulkias ir (arba) mažo dydžio nešvarumus, pavyzdžiui, dulkes ar susikaupusius dumblus baseino dugne, naudokite baseino šepetėlį (6).

**PASTABA:** Patikrinkite, ar siurblio korpuso dangčio (5) kraštas sutampa su plokščio baseino antgalio ar baseino šepetėlio grioveliu.

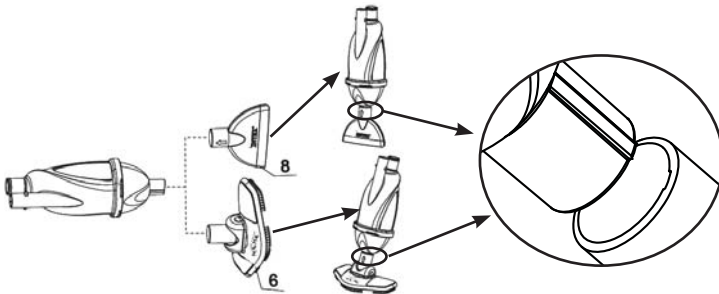

**ĮŠSAUGOKITE ŠIĄ INSTRUKCIJĄ**

Puslapis 5

## MONTAVIMO NURODYMAI (tęsinys)

4

Vieną siurblio žarnos (13) galą pritvirtinkite prie siurblio korpuso (3). Patikrinkite, ar siurblio žarnos galas dengia žarnos tarpikį (2) ant siurblio korpuso.

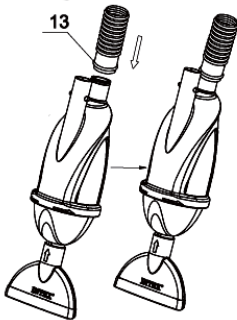

5

Suspauskite spyruoklės galus (1) ir prie siurblio korpuso (3) pritvirtinkite sudedamą aliuminio kotą (10). Norėdami patikrinti, ar kotas gerai įsistatė, patikrinkite, ar spyruoklės gumbeliai yra įsistatę į išgręžtas angas. Atfiksudami, ištraukdami ir užfiksuodami kiekvieną koto dalį atskirai, nustatykite reikiamą koto ilgį.

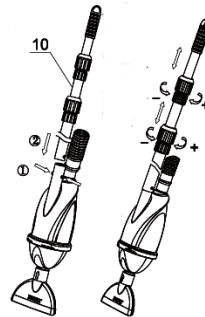

6

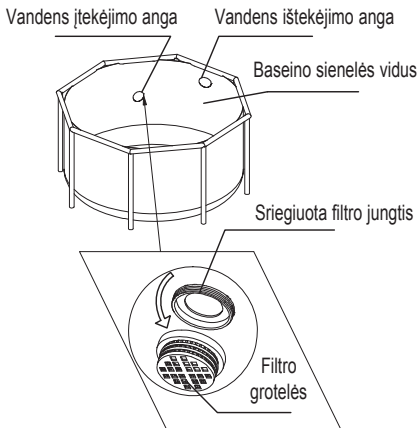

7

Iš vidinės baseino pusės pritvirtinkite adapterį (9) prie srieginės koštuvo jungties.

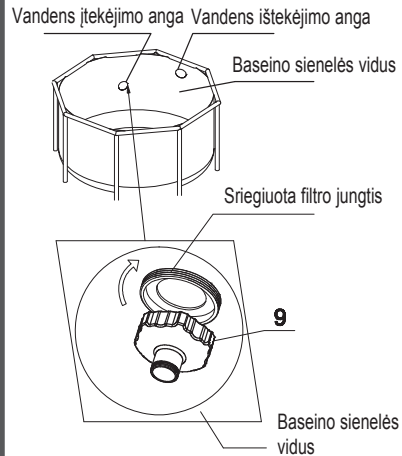

IŠSAUGOKITE ŠIĄ INSTRUKCIJĄ

Puslapis 6

## MONTAVIMO NURODYMAI (tęsinys)

8

Įmerkite sumontuotą gaminį į vandenį.

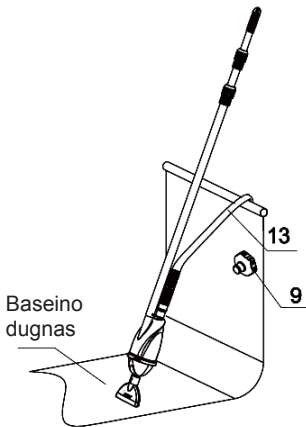

9

Užpildykite siurblio žarną (13) vandeniu lėtai įmerkdami ją į vandenį ir taip pašalinkite joje susikaupusį orą. **PATARIMAS: pradėdant nuo artimiausia siurblio korpuso galo, įmerkite siurblio žarną lėtai statmenai į vandenį, po vieną dalį.**

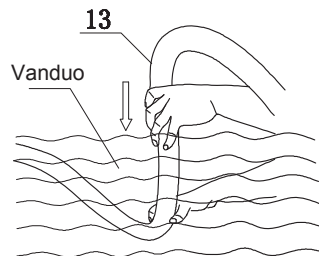

10

Kuomet siurblio žarna (13) užsipildo vandeniu, vanduo pradeda tekėti pro kitą žarnos galą.

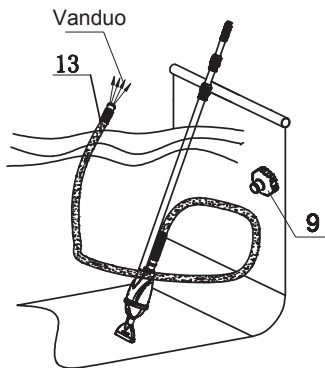

11

Nedelsiant pritvirtinkite kitą siurblio žarnos (13), užpildytos vandeniu, galą prie adapterio (9).

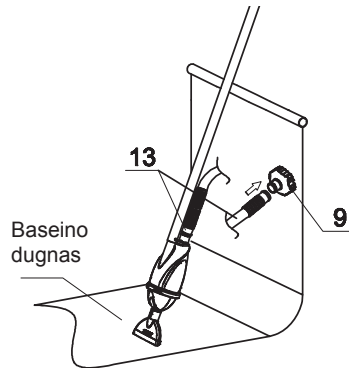

## MONTAVIMO NURODYMAI (tęsinys)

12

Ijunkite siurblį. Norėdami iš siurblio žarnos pašalinti susikaupusį orą, pasukite oro išleidimo vožtuvą 1-2 kartus. Dėl išsamesnės informacijos apie siurblį, žr. gamintojo instrukciją. **SVARBI INFORMACIJA:** Niekada nejunkite sauso siurblio, kadangi gali perkaisti siurblio variklis ir taip jį sugadinti. Viso naudojimo metu, laikykite siurblio korpusą po vandeniu. Priešingu atveju gali į siurblį patekti oro, dėl ko į gaminį nebe pateks vandens ir taip sugadins patį siurblį.

## SVARBU

- Prieš naudodami, išleiskite orą iš žarnų ir filtravimo siurblio.
- Naudojimo metu, visada laikykite šepetio antgalį po vandeniu.
- Nuimkite šepetio antgalio agregatą nuo valytuvo kai įjungtas tik filtravimo siurblys ir baseinas nėra naudojamas.
- Reguliariai tikrinkite ir valykite nuosėdų krepšį kiekvieno naudojimo metu ir panaudojus.

Baseino siurblys paruoštas naudoti.

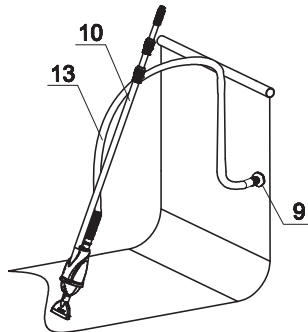

13

Jeigu užspildo nešvarumų surinkimo krepšys (4) arba pajuntate, jog susilpnėjo siurbimo galia, išjunkite siurblį ir ištraukite siurblio korpusą iš vandens. Išvalykite nešvarumų surinkimo krepšį atlikdami 1-3 veiksmus atvirkštine tvarka. Prieš sudedami dalis atgal, patikrinkite, ar nešvarumų surinkimo krepšys ir siurblio korpusas yra švarūs. Norėdami sumontuoti atgal, atlikite 1-3 veiksmus.

**PASTABA:** Jeigu siurblio siurbimo galia susilpnėja, o nešvarumų surinkimo krepšys yra švarus, patikrinkite, ar įjungtas siurblys, neužblokuotas ir (arba) vandens cirkuliacijos linijoje nėra susikaupęs oras.

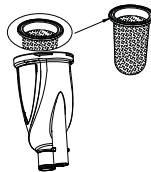



## BASEINO VALYTUVO NAUDOJIMO INSTRUKCIJOS

1. Filtravimo siurblys yra hermetiška sistema. Norėdami išleisti susikaupusį žarnoje ar siurblyje orą, pasukite viršutinį oro išleidimo vožtuvą 1-2 kartus prieš laikrodžio rodyklę ir vožtuvus atsidadys.
2. Kai vanduo pradės tekėti iš oro išleidimo vožtuvo angos, įsukite oro išleidimo vožtuvą atgal į filtravimo korpuso gaubtą. Neperveržkite vožtuvo.
3. Filtravimo siurblių prijunkite prie elektros energijos tinklo ir įjunkite.
4. Švelniai išvalykite visą baseino dugno paviršių, kol neliks nuosėdų.

## SVARBU

Jei valytuvas blogai siurbia vandenį, patikrinkite, ar iš žarnos išleistas visas oras. Jei vanduo vis tiek blogai siurbiamas, žr. filtravimo siurblio gedimų patarimą: „Filtravimo siurblys nesiurbia vandens arba srovė labai silpna“. Taip pat patikrinkite ar išvalytas nuosėdų krepšys ir filtro kasetė.

5. Įsitinkite, kad filtravimo siurblys yra išjungtas ir atjunkite laidą iš elektros tinklo. Išimkite iš baseino valytuvą.
6. Atlikdami montavimo instrukcijas atvirkštine tvarka, išardykite vakuuminį valytuvą. Jei reikia išvalykite nuosėdų krepšį.
7. Baseino valytuvą laikykite tokioje vietoje, kur jis nesukels jokio pavojaus.

## RANKINIS SIETELIS, JO PRIEDAI IR NAUDOJIMO INSTRUKCIJOS

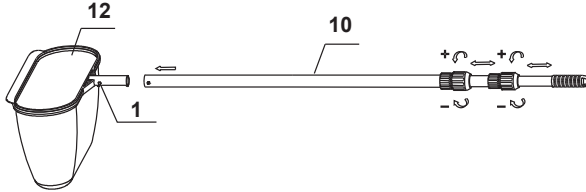

1. Rankinis valytuvas naudoja tą pačią rankeną kaip ir baseino valytuvus.
2. Valytuvo tinklas (12) turi plastmasinę spyruoklę, kuri yra jungiama prie rankenos galo. Sulygiuokite plastmasinę spyruoklę esančią tinklo viduje su angomis išgręžtomis rankenoje. Švelniai suspauskite plastmasinės spyruoklės galus, kad rankena įeitų į tinklą, o spyruoklė įsiremtų į išgręžtas angas.
3. Švelniai išvalykite baseino paviršių su valytuvo tinklu pašalindami plaukiojančius lapus ir t.t.

## RANKINIO VALYTUVO MONTAVIMO IR NAUDOJIMO INSTRUKCIJOS

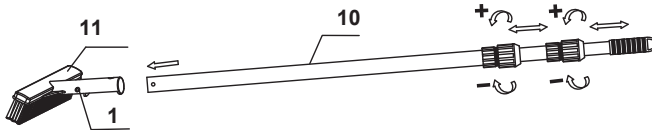

1. Rankinis šepetys naudoja tą pačią rankeną kaip ir baseino valytuvus.
2. Šepečio antgalis galvutė (11) turi plastmasinę spyruoklę, kuri yra jungiama prie rankenos galo. Sulygiuokite plastmasinę spyruoklę esančią šepečio antgalio viduje su angomis išgręžtomis rankenoje. Švelniai suspauskite plastmasinės spyruoklės galus, kad rankena įeitų į šepečio antgalį, o spyruoklė įsiremtų į išgręžtas angas.
3. Švelniai išvalykite baseino dugną ir sienas, kol neliks nuosėdų.

## ILGALAIKIS SANDĖLIAVIMAS

1. Įsitinkinkite, kad filtravimo siurblys išjungtas ir ištraukite maitinimo laidą ir elektros lizdo.
2. Atvirkštine tvarka atlikite surinkimo veiksmus, t.y., išmontuokite plūduriuojantį paviršiaus valytuvą, baseino valytuvą, rankinį valytuvą ar rankinį šepetį.
3. Kruopščiai išvalykite ir nusauskite visas dalis ir priedus.
4. Saugojimui naudokite originalią pakuotę. Laikykite sausoje ir vėsioje vietoje.