

SVARBIOS SAUGOS TAISYKLĖS

Prieš montuodami ir pradėdami naudoti šio gaminiu, įdėmiai perskaitykite visą instrukciją ir paisykite nurodymų.

Kopėčios Su Nuimamomis Pakopomis

42 coliu (107 cm) modelis



Paveikslėlis pateiktas tik kaip pavyzdys.

Prieš pradėdami montuoti ir naudoti šiuo gaminiu, perskaitykite, išsiaiškinkite ir laikytės visų nurodymų. Nepamirškite išbandyti kitų puikių „Intex“ gaminių: baseinų, baseino priedų, pripučiamų baseinų ir kambario žaislų, oro čiužinių ir valčių, kuriuos galite įsigyti iš mūsų mažmenininkų, arba apsilankykite mūsų tinklalapyje, kurio adresas nurodytas žemiau.

Dėl nuolatinio produktų tobulinimo politikos „Intex“ pasilieka teisę keisti gaminių specifikacijas ir išvaizdą, dėl to pasilikame teisę be įspėjimo keisti gaminių naudojimo instrukcijas.

INTEX[®]

©2020 Intex Marketing Ltd. - Intex Development Co. Ltd. - Intex Recreation Corp. All rights reserved/Tous droits réservés/Todos los derechos reservados/Alle Rechte vorbehalten. Printed in China/Imprimé en Chine/Impreso en China/Gedruckt in China.

[®]™ Trademarks used in some countries of the world under license from/[®]™ Marques utilisées dans certains pays sous licence de/ Marcas registradas utilizadas en algunos países del mundo bajo licencia de/Warenzeichen verwendet in einigen Ländern der Welt in Lizenz von/Intex Marketing Ltd. to/à/a/an Intex Development Co. Ltd., G.P.O Box 28829, Hong Kong & Intex Recreation Corp., P.O. Box 1440, Long Beach, CA 90801 • Distributed in the European Union by/Distribué dans l'Union Européenne par/Distribuido en la Unión Europea por/Vertrieb in der Europäischen Union durch/Intex Trading B.V., Venneveld 9, 4705 RR Roosendaal - The Netherlands www.intexcorp.com

TURINYS

Įspėjimai.....	3
Kopėtėlių Dalys.....	4
Kopėtėlių Surinkimas.....	5-8
Ilgalaikis Sandėliavimas.....	9
Bendroji Informacija Apie Saugų Elgesį Vandenyje.....	9
Ribota Garantija.....	10

IŠSAUGOKITE PAKUOTĘ, KAD GALĖTUMĖTE JOJE LAIKYTI GAMINĮ, IR ŠIĄ
INSTRUKCIJĄ, KAD GALĖTUMĖTE JA VADOVAUTIS, PRIREIKUS IŠ
NAUJO SURINKTI GAMINĮ

SVARBIOS SAUGOS TAISYKLĖS

Prieš montuodami ir pradėdami naudotis šiuo gaminiu, įdėmiai perskaitykite visą instrukciją ir paisykite nurodymų.

⚠ ĮSPĖJIMAI

- Nuolat prižiūrėkite vaikus ir neįgalius asmenis.
- Visada padėkite vaikams naudotis kopėtėlėmis, kad jie nenugriūtų ir (arba) rimtai nesusižalotų.
- Niekada nenardykite ir nešokinėkite nuo šių kopėtėlių.
- Pastatykite kopėtėles ant lygaus, tvirto pagrindo.
- Vienu metu ant šių kopėtėlių gali stovėti tik vienas asmuo.
- Didžiausia apkrova: 136 kg. Atitinka EN16582 tvirtumo reikalavimus.
- Norėdami įlipti / išlipti iš baseino, visada atsisukite į kopėtėles veidu.
- Kai baseine niekas nesimaudo, nuimkite ir apsaugokite kopėtėles.
- Neplaukite po, pro ar už kopėtėlių.
- Reguliariai patikrinkite visus varžtus ir veržles, įsitikinkite, kad kopėtėlės tvirtai surinktos.
- Norėdami maudytis naktį, naudokite pakankamą dirbtinį apšvietimą visiems apsauginiams simboliams, kopėtėlėms, baseino dugnui ir takams apšviesti.
- Kopėtėles surinkti ir išardyti gali tik suaugę asmenys.
- Šios kopėtėlės sukurtos ir pagamintos konkrečiam baseino sienelės aukščiui ir (arba) baseino viršutinei daliai. Nenaudokite kopėtėlių su jokiais kitais baseiniais.
- Dėl gaminio priežiūros instrukcijų nesilaikymo gali kilti rimtas pavojus sveikatai, labiausiai vaikų sveikatai.
- Šias kopėtėles galima naudoti tik pagal paskirtį, kaip paaiškinta šioje instrukcijoje.

DĖL ŠIŲ INSTRUKCIJŲ NESILAIKYMO GALI LŪŽTI KAULAI, GALIMA ĮSTRIGTI, TAIP PAT JŪS GALI SUPARALYŽIUOTI, JŪS GALITE NUSKĘSTI ARBA PATIRTI KITUS RIMTUS KŪNO SUŽALOJIMUS.

Šie ant gaminio pateikti įspėjimai, instrukcijos ir saugumo reikalavimai, pateikti kartu su gaminiu, atspindi bendruosius pavojus, kylančius naudojantis vandens pramogų įranga; jie neapima visų galimo pavojaus ir rizikos atvejų. Prašome vadovautis sveika nuovoka ir logika, mėgaujantis bet kokiomis vandens pramogomis.

SVARBU

LABAI SVARBU TEISINGAI IŠDĖLIOTI KOPĖTĖLIŲ DALIS IR, PRIEŠ PRADEDANT SURINKIMĄ, IŠSIAIŠKINTI, KURIOS DALYS GALI BŪTI JUNGIAMOS TARPUSAVYJE. NORS KAI KURIOS DALYS ATRODO PANAŠIOS, JOS GALI BŪTI NEVIENODOS. ATKREIPKITE DĖMESĮ Į KOPĖTĖLIŲ DALIŲ SĄRAŠĄ.

Šios kopėtėlės skirtos ir pagamintos „Intex“ baseinui, kurio sienelės aukštis:

Gaminio Nr.	Baseino Sienelės Aukštis
28075	42 coliai (107cm)

KOPĖTĖLIŲ DALYS

Prieš pradėdami surinkti kopėtėles, skirkite kelias minutes ir patikrinkite pakuotės turinį bei susipažinkite su visomis kopėtėlių dalimis.

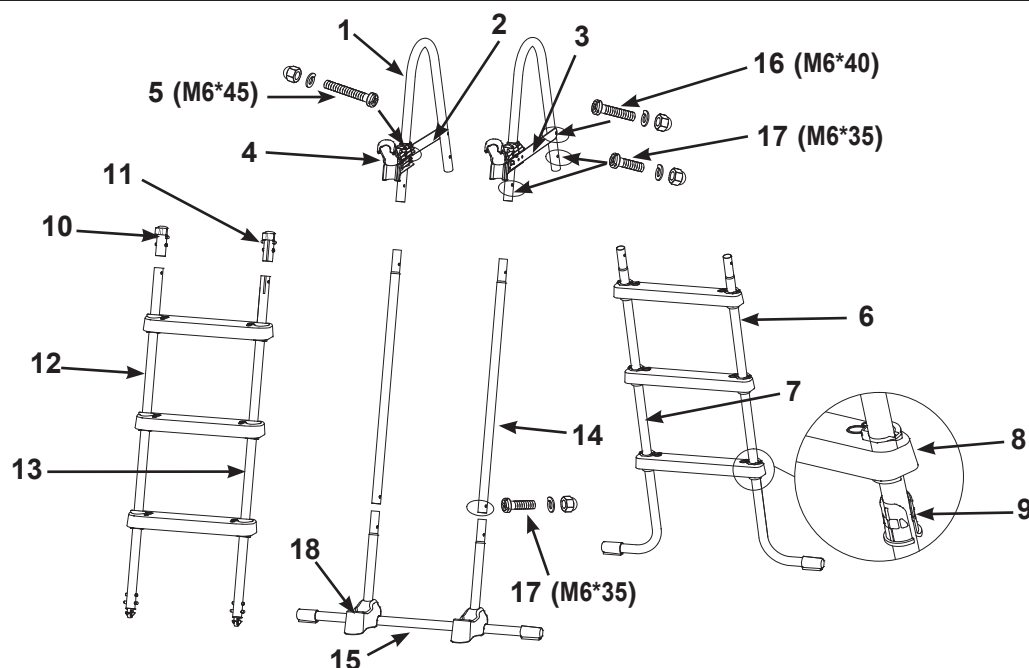

PASTABA: Šie paveikslėliai yra tik pavyzdiniai. Tikrasis gaminytis gali skirtis. Brėžinys pateiktas nesilaikant mastelio.

Nr.	Aprašas	Kiekis	Atsarginės dalies Nr.
1	U FORMOS VIRŠUTINIS TURĖKLAS	2	12637A
2	VIRŠUTINIS SKERSINIS (SAGTIS ĮTRAUKTA)	1	12524A
3	VIRŠUTINĖ SAVARŽA SU FIKSAVIMO SISTEMA (SAGTIS ĮTRAUKTA)	1	12525A
4	SAVARŽA	2	12179
5	KAIŠTIS (SU 1 PAPILDOMU)	3	12268
6	A PUSĖ (PAŽYMĖTA "A")	1	12647AA
7	A PUSĖ (PAŽYMĖTA "B")	1	12647AB
8	PAKOPA	6	12629
9	PAKOPOS INKARO MOVA	12	12630
10	B PUSĖS VAMZDŽIO GALO DANGTELIS (PAŽYMĖTA "A1")	1	12558A
11	B PUSĖS VAMZDŽIO GALO DANGTELIS (PAŽYMĖTA "B1")	1	12558B
12	B PUSĖ (PAŽYMĖTA "A1")	1	12648AA
13	B PUSĖ (PAŽYMĖTA "B1")	1	12648AB
14	C PUSĖ - VIRŠUTINĖ ŠONINĖ KOJA (PAŽYMĖTA "C")	2	12649A
15	C PUSĖ - APATINĖ U FORMOS ŠONINĖ KOJA (PAŽYMĖTA "C")	1	12650A
16	KAIŠTIS (SU 1 PAPILDOMU)	3	10227
17	KAIŠTIS (SU 1 PAPILDOMU)	7	10810
18	PAGRINDO ATRAMA	2	11356

REIKALINGI ĮRANKIAI: Vienas (1) atsuktuvus kryžmine galvute, vienas (1) mažas plokščias atsuktuvus
Viena (1) pora replių arba mažas reguliuojamas veržliaraktis

KOPĖTĖLIŲ SURINKIMAS

Apytikslis surinkimo laikas – 30-60 minutės. (prašome atkreipti dėmesį, kad tai tik apytikslis laikas, priklausantis nuo surenkančių asmenų patirties.)

⚠ ĮSPĖJIMAS

NETEISINGAI SUJUNGUS KOPĖTĖLIŲ DALIS, JOS GALI BŪTI NESTABILIOS ARBA IŠSIMONTUOTI, DĖL TO GALITE NUKRISTI IR SUSIŽALOTI AR NET MIRTI.

1. A PUSĖS KOJŲ SURINKIMAS (žr. 1.1-1.3 pav.):

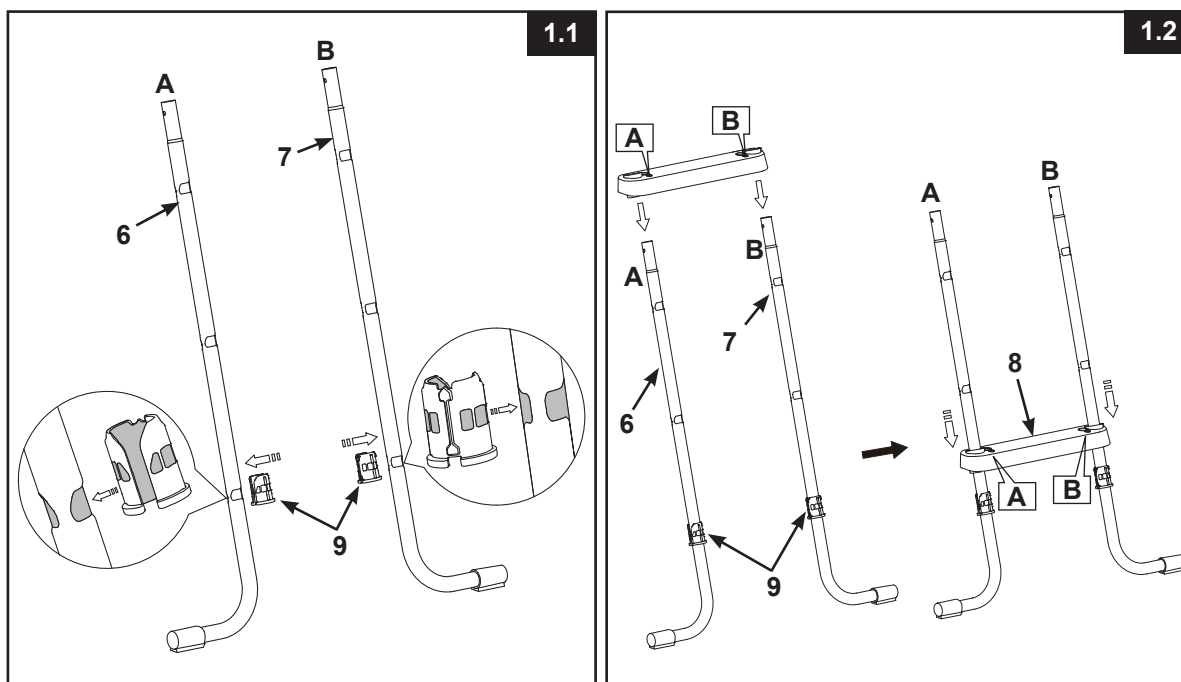

SVARBU: Prieš montuodami pakopas, įsitinkinkite, kad J formos kojos nukreiptos į išorę.

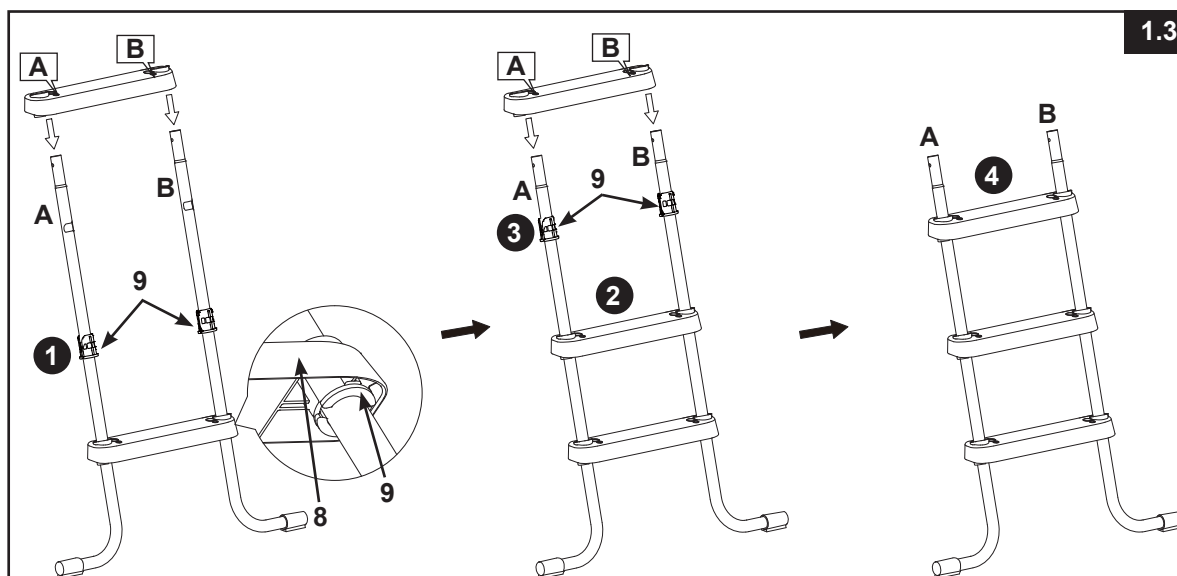

IŠSAUGOKITE ŠIĄ INSTRUKCIJĄ

Puslapis 5

KOPĖTĖLIŲ SURINKIMAS

2. B PUSĖS KOJŲ SURINKIMAS (žr. 2.1-2.3 pav.):

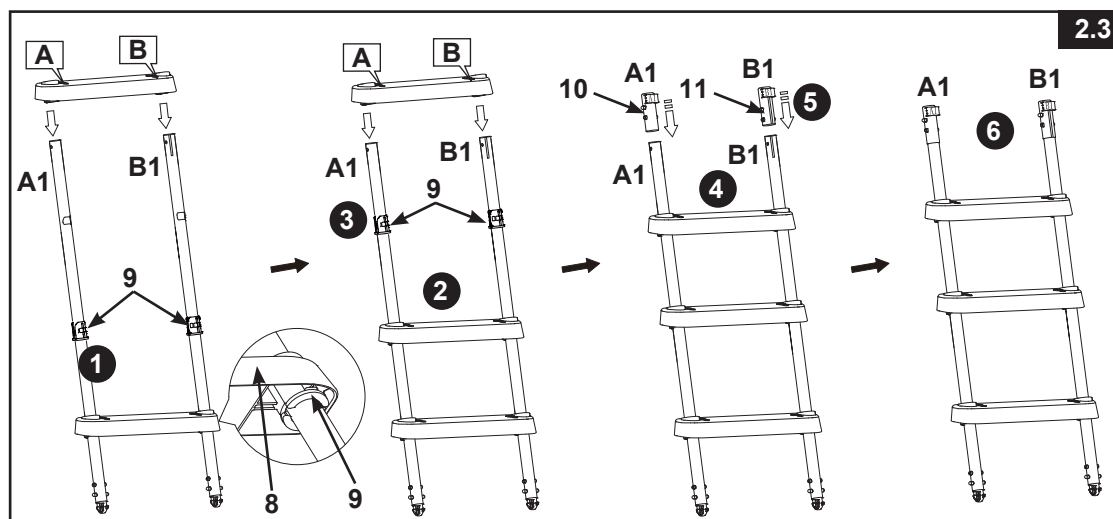
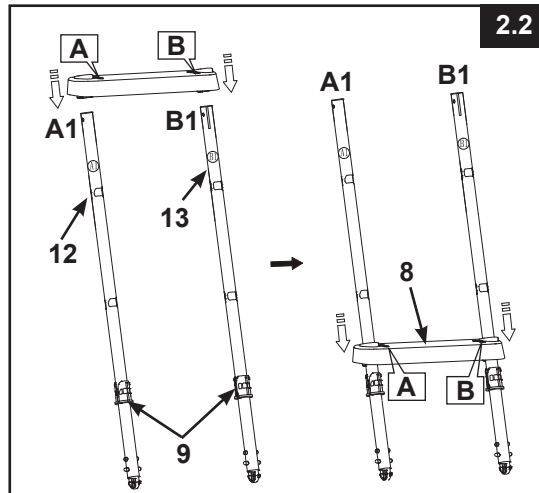
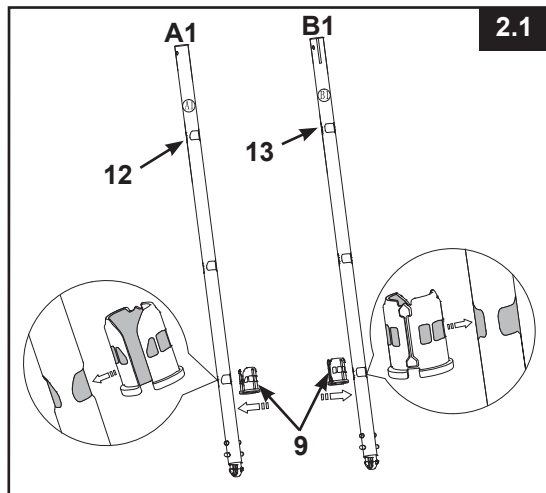

3. C PUSĖS KOJŲ SURINKIMAS (žr. 3.1-3.4 pav.):

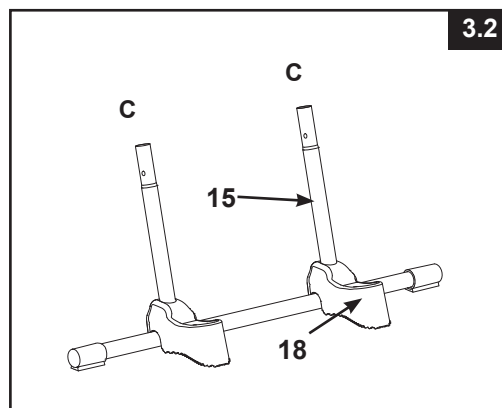
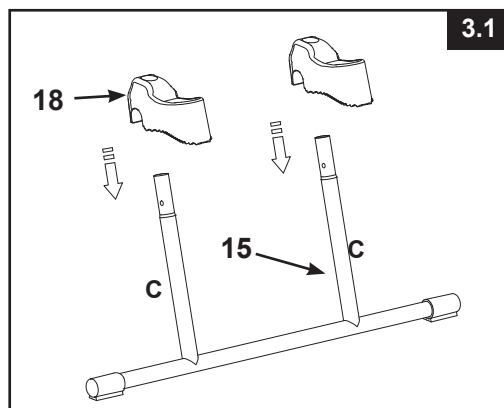

KOPĖTĖLIŲ SURINKIMAS (tęsinys)

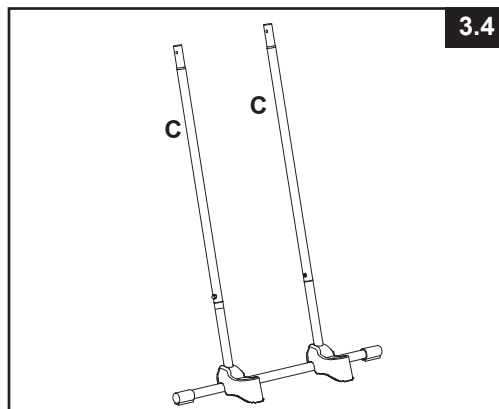
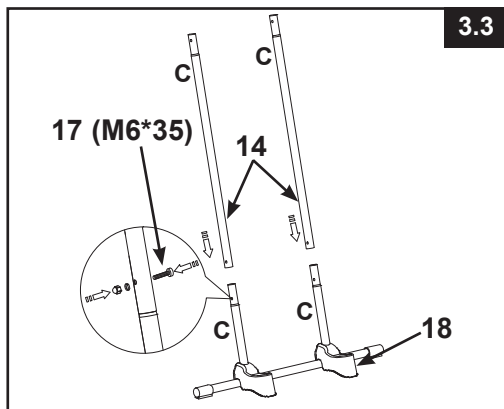

4. U FORMOS VIRŠUTINIO TURĖKLO TVIRTINIMAS (žr. 4.1-4.2 pav):

SVARBU: „Viršutinė sąvarža su fiksavimo sistema“ (3) turi būti atsuktas į išorę (į dešinę pusę, kai žiūrite į „C“ kojų komplektą).

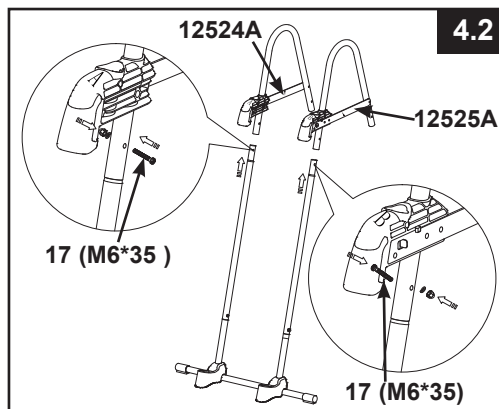
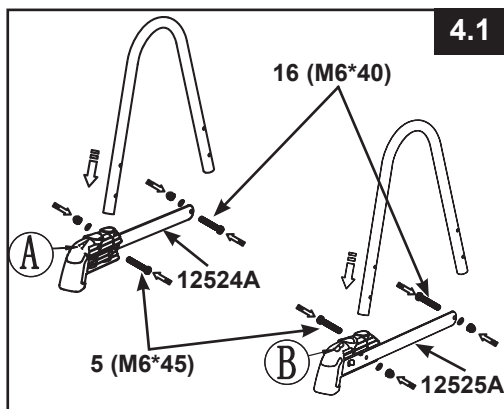

5. A&B PUSĖS KOJŲ SURINKIMAS (žr. 3 pav.):

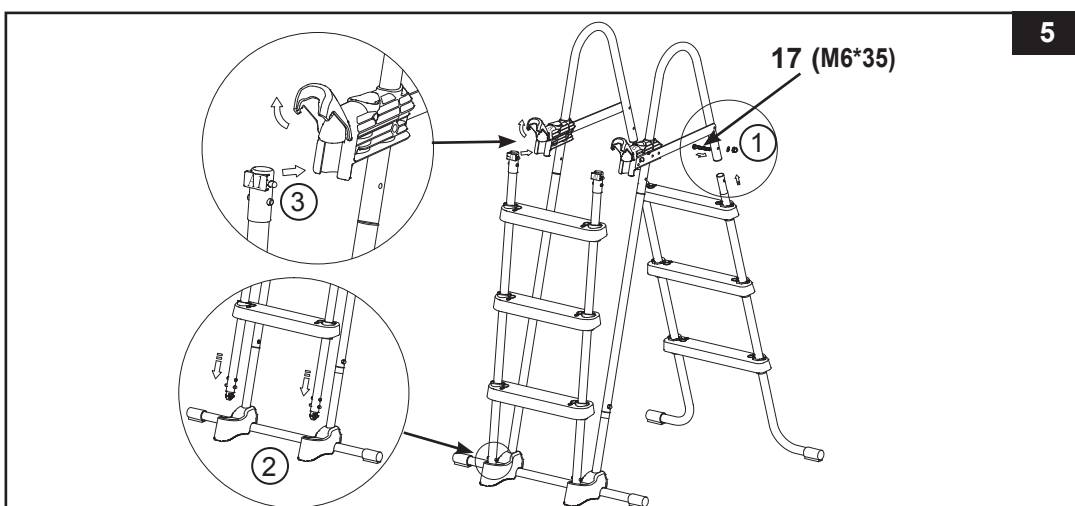

SVARBU: Visiškai neužveržkite fiksatorių iki galutinio surinkimo etapo.

KOPĖTĖLIŲ SURINKIMAS (tęsinys)

6. PRIEŽIŪRA: Reguliariai tikrinkite visas veržles, varžtus, pakopas ir pakopų inkarų movas, ar jos tinkamai priveržtos ir ar kopėčios tvirtai stovi.

7. PRIEŠ PRADEDANT NAUDOTIS KOPĖTĖLĖMIS (žr. 6 pav.):

Sumontavę visas dalis, patikrinkite, ar visi fiksatoriai / varžtai gerai užveržti, bei paspauskite kiekvieną pakopą ir patikrinkite, ar ji gerai įtvirtinta.

SVARBU: Nuimamųjų pakopų pusė turi būti baseino išorėje.

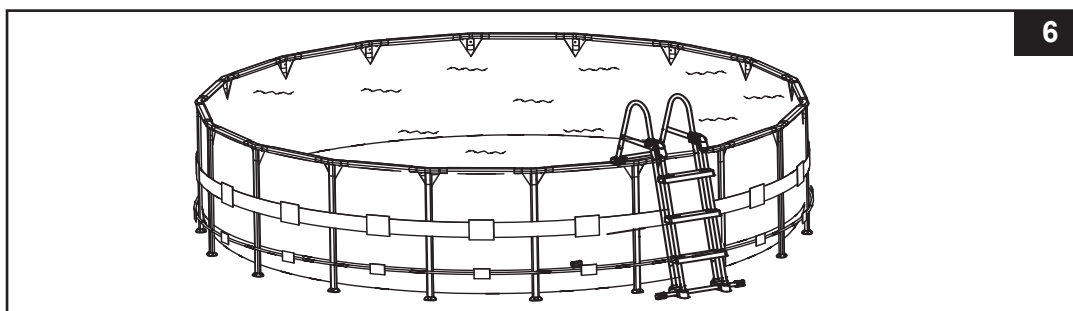

8. PANAUDOJUS KOPĖČIAS (žr. 7 pav.):

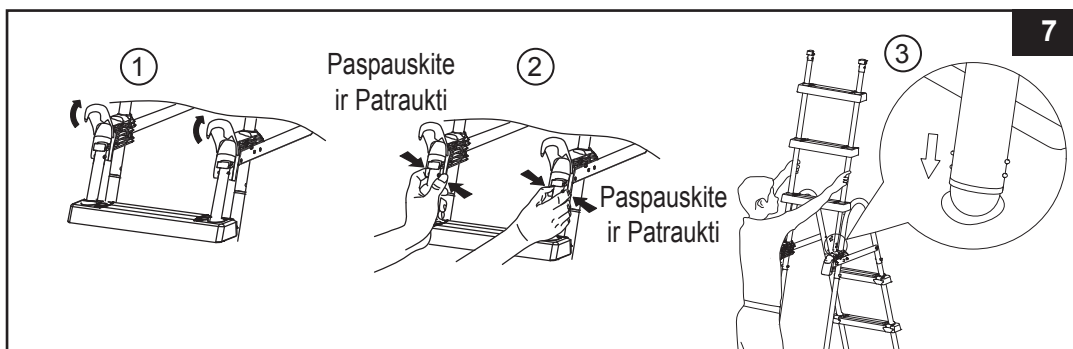

9. Skersinių nuėmimas iš tvirtinimo padėties (žr. 8 pav.):

- Dešiniąją ranką patraukite skląstį į save ir laikykite, o tuo pat metu kairiąją ranką paspauskite baltus išsikišusius mygtukus ir tuo pat metu iškelkite koją iš ertmės, kad atsidendų balti išsikišę mygtukai.
- Pastatykite koją ant viršutinės sąvaržos (neleiskite jai įkristi atgal į ertmę) ir greitai iškelkite „nuimamųjų skersinių komplektą“ iš jų tvirtinimo padėties.
- Žr. 5 žingsnį, jei norite vėl pritvirtinti nuimamus skersinius.

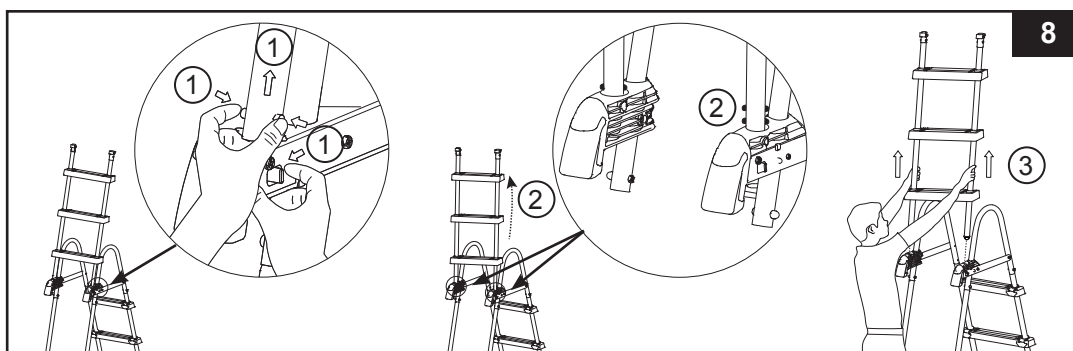

PARUOŠIMAS ŽIEMAI / ILGALAIKIS SANDĖLIAVIMAS

1. Nuimkite nuimamas pakopas, kaip parodyta „Panaudojus kopėčias“ skyriuje, žr.7 pav.
2. Ištraukite kopėčias iš baseino ir prieš ilgalaikį laikymą gerai išdžiovinkite kopėčias ir jų nuimamas pakopas.
3. Įneškite kopėteles į vidų ir laikykite saugioje sausoje vietoje; rekomenduojama laikyti kopėteles nuo 0 iki 40 °C temperatūroje.
4. Kopėčias ir visas jų dalis laikykite saugioje ir vaikams neprieinamoje vietoje.
5. Pakopos inkaro mova:

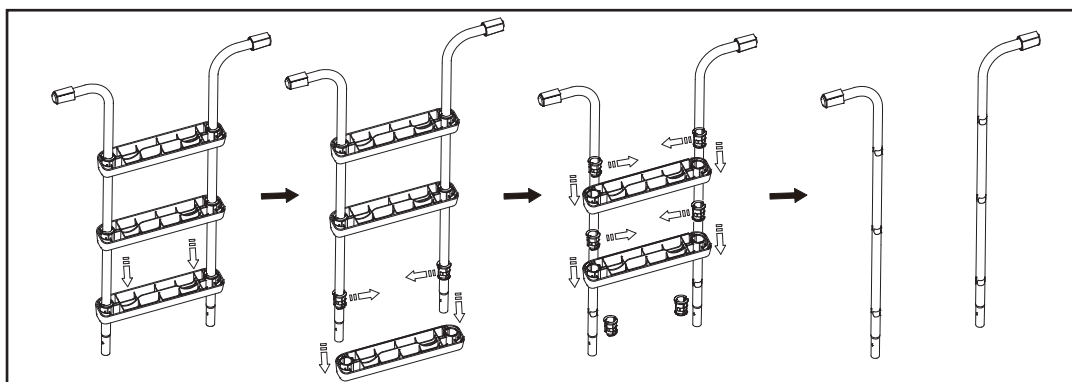
**⚠ ĮSPĖJIMAS**

NENAUDOJAMAS KOPĖČIAS LAIKYKITE SAUGIOJE PADĖTYJE. KAI BASEINAS NENAUDOJAMAS AR UŽIMTAS, NUIMKITE PRIEKINĘ PAKOPŲ PUSĘ. NUIMAMAS PAKOPAS LAIKYKITE SAUGIOJE IR VAIKAMS NEPRIEINAMOJE VIETOJE. UŽSEKITE SAVARŽAS.

BENDROJI INFORMACIJA APIE SAUGŲ ELGESĮ VANDENYJE

Vandens pramogos yra smagios ir sveikos. Tačiau jos susijusios su galima sužalojimų ir mirties rizika. Siekdami sumažinti sužalojimų pavojų, perskaitykite ir laikykitės visų ant produkto, pakuotės ir pakuotės įdėkle pateiktų įspėjimų ir nurodymų. Atminkite, kad ant produkto pateikti įspėjimai, nurodymai ir saugumo reikalavimai apima tik kai kuriuos bendruosius vandens pramogų metu kylančius pavojus, tačiau neapima visų pavojų ar rizikos.

Siekdami imtis papildomų atsargos priemonių, susipažinkite su šiomis bendrosiomis rekomendacijomis ir šalyje pripažintamų saugos organizacijų rekomendacijomis:

- Užtikrinkite nuolatinę priežiūrą. Kompetentingą suaugusįjį paskirkite „gelbėtoju“ arba vandens prižiūrėtoju, dažniausiai tada, kai baseine ar netoli jo yra vaikų.
- Išmokykite plaukti.
- Skirkite laiko išmokyti pirmosios pagalbos priemonėms ir atlikti dirbtinį kvėpavimą.
- Apmokykite visus, kurie prižiūri besimaudančius baseine asmenis, dėl baseine galimai tykančių pavojų ir kaip naudotis apsauginiais įtaisais, tokiais, kaip uždarytos durys, užtvartai ir kt.
- Apmokykite visus baseinu besinaudojančius asmenis, tarp jų ir vaikus, kaip elgtis nelaimės atveju.
- Mėgaudamiesi vandens pramogomis, visada vadovaukitės sveika nuovoka ir logika.
- Prižiūrėkite, prižiūrėkite, prižiūrėkite.

RIBOTA GARANTIJA

Jūsų Baseino Kopėtelės pagamintas naudojant aukščiausios kokybės medžiagas ir darbą. Visi „Intex“ gaminiai prieš išgabenant iš gamyklos buvo patikrinti ir nustatyta, kad jie neturi jokių trūkumų. Ši ribota garantija taikoma tik Baseino Kopėtelės.

Ši ribotoji garantija papildo jūsų įstatymines teises bei teisių gynimo priemonės ir jų nepakeičia. Jei ši garantija nesuderinama su jūsų įstatyminėmis teisėmis, pirmenybė teikiama teisėms. Pavyzdžiui, be suteikiamos ribotosios garantijos visoje Europos Sąjungoje taikomi vartotojų teisės aktai suteikia įstatymų numatytą garantiją: daugiau informacijos apie ES mastu taikomus vartotojų teisės aktus rasite apsilankę Europos vartotojų centro svetainėje adresu http://ec.europa.eu/consumers/ecc/contact_en/htm.

Šios Ribotos garantijos nuostatos taikomos tik pirmajam pirkėjui ir nėra perleidžiamos. Ši ribota garantija galioja 1 metai nuo pradinio įsigyjimo mažmeninėje prekyboje datos. Išsaugokite originalų pirkimo kvitą ir šią instrukciją, kad galėtumėte juos pateikti kaip pirkimo įrodymą prie pretenzijų pagal garantiją, priešingu atveju Ribota garantija negalios.

Per aukščiau nurodytą laikotarpį aptikę gamybos broką, kreipkitės į atitinkamą šiame vadove nurodytą „Intex“ aptarnavimo centrą. Jei prekė gražinama, kaip nurodyta „Intex“ techninės priežiūros centro, ten ji patikrinama ir nustatomas pretenzijos pagrindimas. Jei prekei taikomos šios garantijos nuostatos, ji bus nemokamai taisoma arba keičiama į tokią pačią arba panašią prekę („Intex“ nuožiūra).

Be šios garantijos ir jūsų šalyje galiojančių įstatyminių teisių nenumatomos jokios kitos garantijos. Kiek tai taikoma jūsų šalyje, „Intex“ jokių atveju nebus atsakinga prieš jus arba bet kokią kitą trečiąją šalį dėl tiesioginės arba pasekmės žalos, susidariusios naudojant Baseino Kopėtelės arba dėl pačios „Intex“ ar jos atstovų ir darbuotojų veiksmų (įskaitant produkto gamybą). Kai kuriose šalyse arba kai kurių šalių įstatymais neleidžiama atsisakyti arba apriboti atsitiktinę ar tiesioginę žalą, todėl aukščiau nurodytas apribojimas ar išimtis Jums gali būti netaikomas.

Įsidėmėkite, kad ši ribotoji garantija netaikoma toliau nurodytomis aplinkybėmis:

- Jei Baseino Kopėtelės naudojamas arba taikomas aplaidžiai, netinkamai arba įvykus nelaimingam atsitikimui, esant netinkamos eksploatacijos, įtampos arba srovės, netinkamos techninės priežiūros arba sandėliavimo;
- Jei Baseino Kopėtelės pažeidžiamas dėl nuo „Intex“ nepriklausančių aplinkybių, įprastu nusidėvėjimu ir žalą sukeliančiu gaisro, potvynio, šalčio, lietaus ir kitų išorinių aplinkos jėgų poveikiu;
- Naudojant ne „Intex“ parduotas dalis arba elementus; ir (arba).
- Jei Baseino Kopėtelės be įgaliojimo pakeičia, remontuoja arba išrenka ne „Intex“ techninės priežiūros centro darbuotojas.

Pagal šią garantiją nekompensuojamos su baseino vandens praradimu, cheminių medžiagų arba vandens padaryta žala susijusios išlaidos. Ši garantija nėra taikoma jokiems asmens sužalojimams arba bet kokio turto sugadinimui.

Atidžiai perskaitykite šį naudojimo vadovą ir laikykitės visų instrukcijų dėl tinkamos jūsų Baseino Kopėtelės eksploatacijos ir priežiūros. Prieš naudodami visuomet patikrinkite savo gaminį. Ribota jūsų gaminio garantija gali būti panaikinta, jei nesilaikysite instrukcijų.